

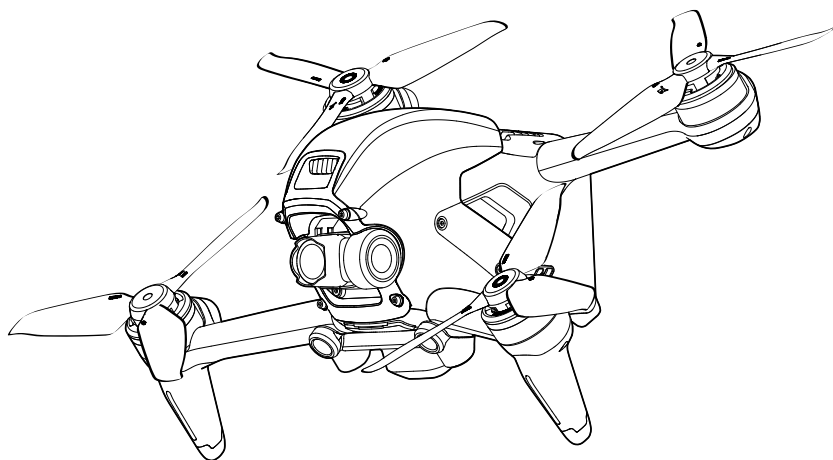

Användarhandbok

v1.2 2021.06



Sök på nyckelord

Sök på nyckelord som "batteri" och "installera" för att hitta en rubrik. Om du använder Adobe Acrobat Reader för att läsa det här dokumentet ska du trycka på Ctrl+F (Windows) eller Command+F (Mac) för att söka.

Navigera till en rubrik

Visa en lista över samtliga rubriker i innehållsförteckningen. Klicka på en rubrik för att läsa innehållet.

Skriva ut det här dokumentet

Det här dokumentet kan skrivas ut med hög upplösning.

Hur du använder den här handboken

Teckenförklaring

⚠ Varning

⚠ Viktigt

💡 Tips

📖 Referens

Läs före första flygningen

Läs följande dokument innan du använder DJI™ FPV.

1. Användarhandbok
2. Snabbstartsguide
3. Ansvarsfriskrivning och säkerhetsinstruktioner

Vi rekommenderar att titta på handledningsvideor på den officiella DJI-webbplatsen och läsa handboken och Ansvarsfriskrivning och säkerhetsinstruktioner innan du sätter igång. Förbered dig för första flygningen genom att granska snabbstartguiden och se den här bruksanvisningen för mer information.

Videodemonstrationer

Gå till adressen nedan eller skanna QR-koden till höger för att se DJI FPV demonstrationsvideor, som visar hur du använder DJI FPV på ett säkert sätt:

<https://www.dji.com/dji-fpv/video>



Hämta DJI Fly-appen

Skanna QR-koden till höger för att hämta DJI Fly.

Android-versionen av DJI Fly är kompatibel med Android v6.0 och senare. iOS-versionen av DJI Fly är kompatibel med iOS v11.0 och senare.



* För ökad säkerhet är flyg begränsat till en höjd på 98,4 fot (30 m) och ett område på 164 fot (50 m) när anslutning saknas eller du är inloggad i appen under flygningen. Detta gäller för DJI Fly och alla appar som är kompatibla med DJI-drönaren.

Hämta DJI Virtual Flight App

Skanna QR-koden till höger för att hämta DJI Virtual Flight.

iOS-versionen av DJI Virtual Flight är kompatibel med iOS v11.0 och senare.



Hämta DJI Assistant 2 (DJI FPV-serien)

Hämta DJI ASSISTANT™ 2 (DJI FPV-serien) på <https://www.dji.com/dji-fpv/downloads>.



Arbetstemperaturen för denna produkt är -10° till 40 °C. Den uppfyller inte standardarbetstemperaturen för militärklassapplikationer (-55 °C till 125 °C), som krävs för att få större miljövarians. Använd produkten på rätt sätt och endast för applikationer som uppfyller arbetstemperaturområdeskraven för den klassen.

Innehåll

| | |
|--|-----------|
| Hur du använder den här handboken | 3 |
| Teckenförklaring | 3 |
| Läs före första flygningen | 3 |
| Videodemonstrationer | 3 |
| Hämta DJI Fly-appen | 3 |
| Hämta DJI Virtual Flight App | 3 |
| Hämta DJI Assistant 2 (DJI FPV-serien) | 3 |
| Produktprofil | 6 |
| Inledning | 6 |
| Förbereda drönaren | 7 |
| Förbereda glasögonen | 8 |
| Förbereda fjärrkontrollen | 10 |
| Diagram | 10 |
| Koppling | 14 |
| Aktivering | 15 |
| Drönare | 16 |
| Flyglägen | 16 |
| Drönarstatusindikator | 17 |
| Återgå till Hem | 18 |
| Vision Systems och Infrarött avkänningsystem | 20 |
| Flygregistrerare | 23 |
| Propellrar | 23 |
| Intelligent flygbatteri | 25 |
| Kardanupphängning och kamera | 29 |
| Glasögon | 31 |
| Strömförsörjning | 31 |
| Funktioner | 32 |
| Hemskärm | 32 |
| Menyfält | 34 |
| Fjärrkontroll | 39 |
| Funktioner | 39 |
| Optimal sändningszon | 43 |
| Fästesjustering | 44 |
| DJI Fly-app | 45 |

| | |
|-------------------------------------|-----------|
| Flygning | 47 |
| Flygmiljökrav | 47 |
| Flyggränser och GEO-zoner | 47 |
| Checklista före flygning | 48 |
| Starta/stoppa motorerna | 49 |
| Flygtest | 50 |
| Underhåll | 51 |
| Glasögon | 51 |
| Drönare | 52 |
| Bilaga | 61 |
| Specifikationer | 61 |
| Kalibrera kompassen | 65 |
| Uppdatera den inbyggda programvaran | 66 |
| Eftermarknadsinformation | 66 |

Produktprofil

Inledning

DJI FPV består av drönare, glasögon och fjärrkontroll, alla är utrustade med DJI:s O3-teknologi som erbjuder videoöverföring med ett maximalt transmissionsområde på 6 mi (10 km), bithastighet på upp till 50 Mbps, och en minimal latens från ände till ände inom 28 ms. DJI FPV fungerar med både 2,4 och 5,8 GHz och kan välja bästa överföringskanal automatiskt. Den förbättrade anti-störningsförmågan förbättrar flexibiliteten och stabiliteten i videosändningen, vilket ger en integrerad och mer komplett flygupplevelse.

Drönaren har ett framåt- och nedåtriktat Vision System och ett infrarött avkänningsystem och kan sväva och flyga både inomhus och utomhus och återvända hem automatiskt (Return to Home (RTH)). Med en kardanupphängning och 1/2.3" sensorkamera, tar drönaren stabila bilder i 4K 60fps ultra-HD-video och 4K-bilder. Drönaren har en maximal flyghastighet på 140 km/h och en maximal flygtid på cirka 20 minuter.

DJI FPV glasögon V2 är utrustade med en display med hög prestanda och stöder 810p 120fps HD-display och ljudöverföring i realtid. Genom att ta emot videosignalen från drönaren kan användare njuta av en vy uppifrån i realtid. Glasögonen har en maximal körtid på cirka 1 timme och 50 minuter vid användning av DJI FPV glasögonbatteri med en omgivningstemperaturen på 25 °C och skärmens ljusstyrka är inställd på 6.

DJI FPV Remote Controller 2 är utrustad med en rad olika funktionsknappar, som kan användas för att styra drönaren och driva kameran. Maximal körtid för fjärrkontrollen är cirka 9 timmar.

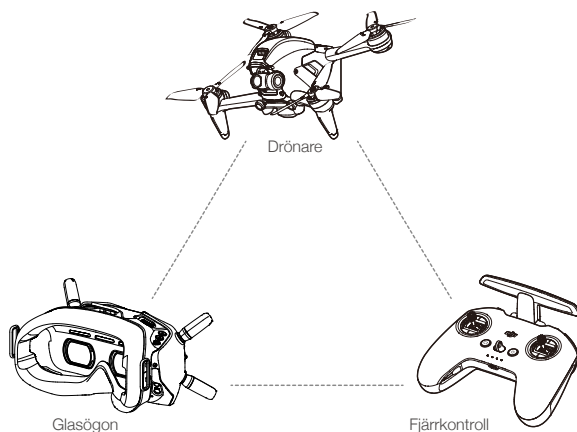

- Fjärrkontrollen når sin maximala överföringsdistans (FCC) i ett vidöppet område utan elektromagnetisk störning på en höjd av omkring 400 fot (120 m). Den maximala överföringssträckan avser den maximala sträckan som drönaren fortfarande kan sända och ta emot överföringar. Den avser inte den maximala sträckan som drönaren kan flyga i en enda flygning.
- Latensen från punkt till punkt är den totala tiden från kameran sensoringång till skärmvisning. DJI FPV kan nå sin minimala latens i låglatensläget (810p 120fps) i ett helt öppet område utan elektromagnetisk störning.
- Den maximala flygtiden har testats i en miljö utan vind vid en flygning i en jämn hastighet på 24,9 mph (40 kph) där den maximala flyghastigheten testades i manuellt läge på havsnivå utan vind. Dessa värden är endast avsedda som referens. Den maximala flyghastigheten för drönaren varierar beroende på nationella krav och regionskrav.

- ⚠ • 5,8 GHz stöds inte i vissa regioner. Detta frekvensband inaktiveras automatiskt när drönaren aktiveras eller ansluts till DJI Fly i dessa regioner. Följ lokala lagar och förordningar.
- Användning av glasögonen uppfyller inte kraven på flygningar inom synhåll (VLOS). Vissa länder eller regioner kräver en observatör som hjälper till genom att observera flygningen. Se till att uppfylla de lokala föreskrifterna vid användning av glasögonen.

Förbereda drönaren

1. Ta bort kardanupphängningskyddet från kameran.

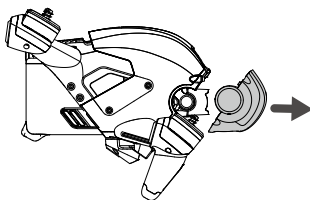

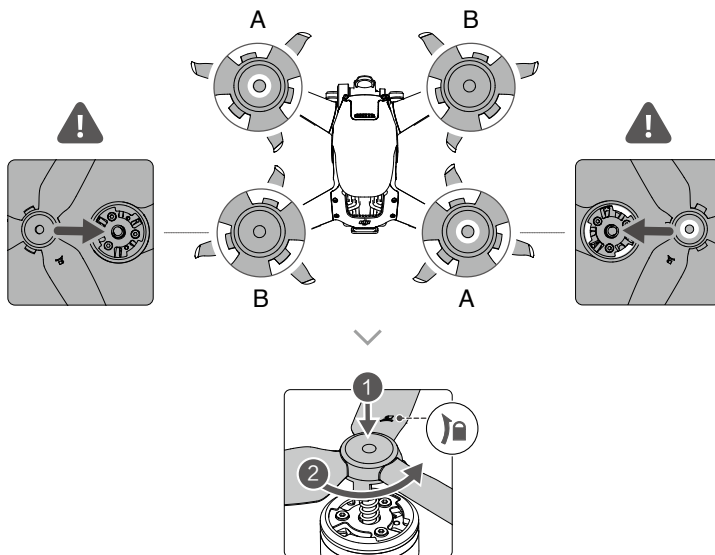

2. Montera propellrarna.

Propellrar med och utan markeringar indikerar olika rotationsriktningar. Montera propellrarna med markeringarna i motorens markeringar och de omarkerade propellrarna i motorer som saknar markeringar. Håll i motorn, tryck ned propellern och rotera i den markerade riktningen på propellern tills den fälls upp och låses på plats.

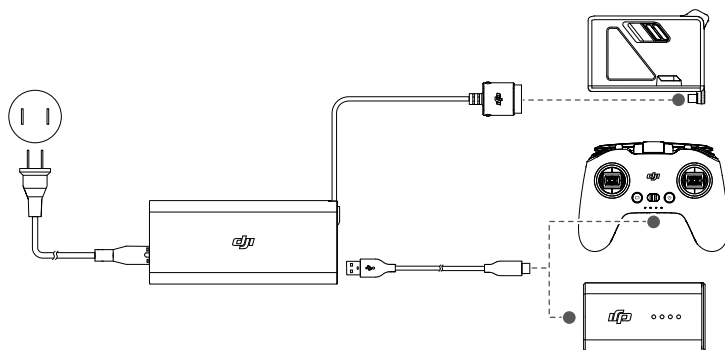
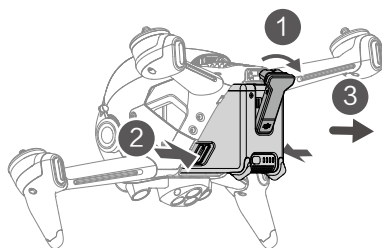

3. Alla Intelligent Flight-batterier är i viloläge före leverans för att garantera säkerhet. Ta bort det intelligenta flygbatteriet och använd den medföljande laddaren för att ladda och aktivera det intelligenta flygbatteriet för första gången. Det tar omkring 50 minuter att ladda det intelligenta flygbatteriet helt.



 Vi rekommenderar att kardanupphängningsskyddet installeras för att skydda kardanupphängningsenheten när drönaren inte används.

 Se till att ta bort kardanupphängningsskyddet innan du sätter igång drönaren. Annars kan drönarens självdiagnostik påverkas.

Förbereda glasögonen

1. Installera de fyra antennerna i monteringshålen på glasögonens framsida. Se till att antennerna är säkert installerade.

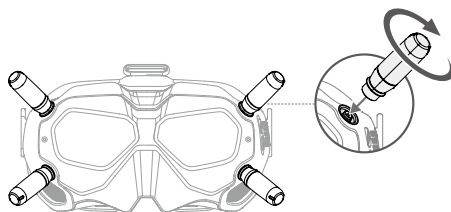

2. Installera remmen i tillbehöret för huvudbågen på ovansidan och sidan av glasögonen.

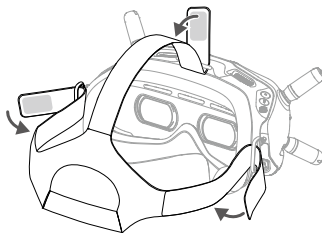

3. Använd den medföljande strömkabeln för att ansluta strömporten på glasögonen till glasögonbatteriet.

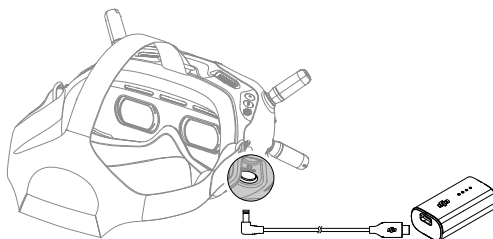

4. Justera linserna över dina ögon och dra ned huvudbågen. Justera storleken på huvudbågen tills glasögonen sitter säkert och bekvämt.

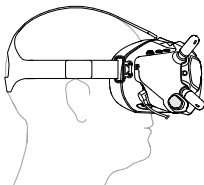

5. Vrid IPD-reglaget (Interpupillary Distance) för att justera avståndet mellan linserna tills bilderna är helt anpassade.



58–70 mm

 Glasögonen kan bäras över vanliga glasögon.

 ANVÄND INTE glasögonbatteriet för att driva andra mobila enheter.

Förbereda fjärrkontrollen

1. Ta bort kontrollspakarna från deras förvaringsplatser på fjärrkontrollen och skruva fast dem på plats.
2. Fäll ut antennerna.

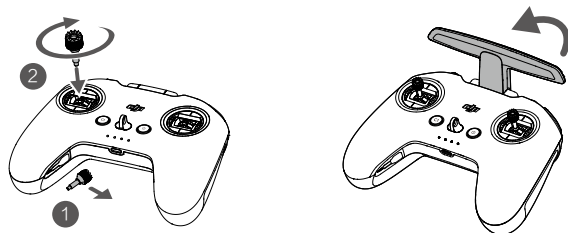

Diagram

Drönare

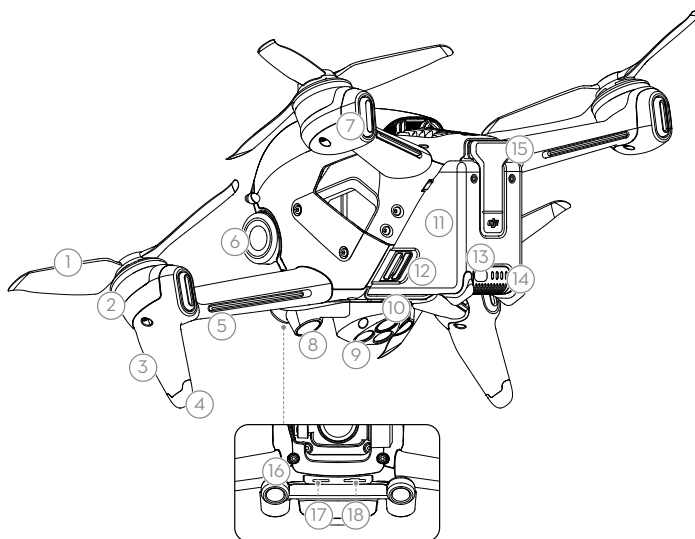

- | | | |
|--|----------------------------------|-----------------------------------|
| 1. Propellrar | 7. Drönarstatusindikator | 12. Batterispännen |
| 2. Motorer | 8. Nedåtvissningssystem | 13. På/av-knapp |
| 3. Främre LED-lampa | 9. Infrarött avkänningsystem | 14. LED-lampor för laddningsnivån |
| 4. Landningsväxlar (inbyggda antenner) | 10. Hjälpbelysning på undersidan | 15. Strömport |
| 5. LED-lampa för ramarmar | 11. Intelligent flygbatteri | 16. Framåtvissningssystem |
| 6. Kardanupphängning och kamera | | 17. USB-C-port |
| | | 18. Kortplats för microSD |

Glasögon

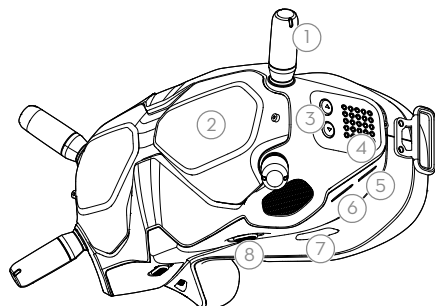

1. Antenner
2. Främre lucka
3. Kanaljusteringsknappar
4. Kanaldisplay
5. USB-C-port
6. Kortplats för microSD
7. Luftintag
8. IPD-reglage

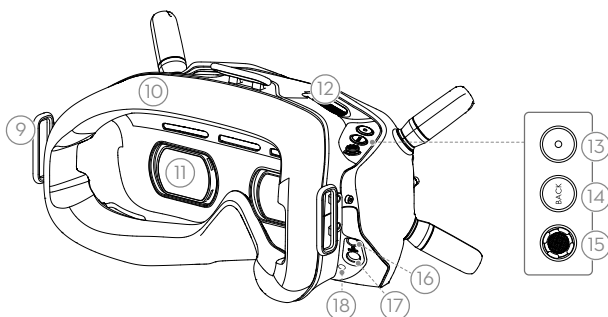

9. Tillbehör för huvudbåge
10. Skumplastfoder
11. Lins
12. Luftventil
13. Slutare/inspelningsknapp
Tryck för att ta en bild eller för att börja/sluta filma. Tryck och håll in för att växla mellan bild- och videoläge.
14. Bakåtknapp
Tryck för att återgå till föregående meny eller avsluta det aktuella läget.
15. 5D-knapp
Vrid knappen fram och tillbaka för att bläddra igenom menyn. Tryck på knappen för att bekräfta.
På huvudskärmen vrids du åt vänster eller höger för att justera skärmens ljusstyrka och uppåt eller nedåt för att justera volymen. Tryck på knappen för att öppna menyn.
16. Audio/AV-IN-port
17. Strömport (DC5.5×2.1)
18. Länknapp

Fjärrkontroll

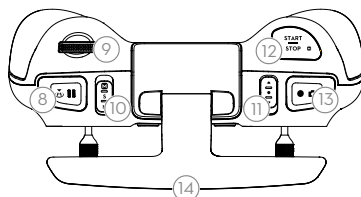

- 1. På/av-knapp**
Tryck en gång för att kontrollera den aktuella batterinivån. Tryck en gång och sedan en gång till och håll in för att starta eller stänga av fjärrkontrollen.
- 2. LED-lampor för laddningsnivån**
Visar fjärrkontrollens aktuella batterinivå.
- 3. Snoddtillbehör**
- 4. C1-knapp (anpassningsbar)**
Funktionen i den här knappen kan justeras i glasögonen. Tryck en gång för att justera eller inaktivera koordinerad vridning (S-läge). Tryck två gånger för att aktivera eller inaktivera ESC-signalen.
- 5. Kontrollspakar**
Använd kontrollspakarna för att styra drönarrörelserna. Kontrollspaksläget kan konfigureras i glasögonen. Kontrollspakarna är löstagbara och lätta att förvara.
- 6. USB-C-port**
För laddning och anslutning av fjärrkontrollen till datorn.
- 7. Förvaringsplats för kontrollspakar**
För lagring av kontrollspakar.
- 8. Flygpaus/RTH-knapp**
Tryck en gång för att få drönaren att bromsa in och sväva på plats (endast när GPS eller nedåtriktat Vision System är tillgängliga). Håll in knappen för att starta RTH. Drönaren återgår till senast registrerade startpunkt. Tryck igen för att avbryta RTH.
- 9. Kardanupphängningsratt**
Styr kamerans lutning.
- 10. Flyglägesomkopplare**
Omkopplare för inställning mellan Normal, Sport och Manuell. Manuellt läge inaktiveras enligt standard och måste aktiveras i glasögonen.
- 11. C2-reglage (konfigurerbart)**
Funktionen i den här omkopplaren kan justeras i glasögonen. Enligt standard vrider du reglaget för att centrera om kardanupphängningen och justera den uppåt och nedåt.

12. Start-/stoppknapp

Vid användning i sportläge trycker du en gång för att aktivera eller inaktivera farthållaren.

Vid användning i manuellt läge trycker du två gånger för att starta eller stoppa motorn.

Vid användning i läget Normal eller Sport, trycker du en gång för att avbryta Låg batterinivå RTF när nedräkningen visas i glasögonen.

13. Slutare/inspelningsknapp

Tryck för att ta en bild eller för att börja/sluta filma. Tryck och håll in för att växla mellan bild- och videoläge.

14. Antenner

Trådlös signal för drönare med relä.

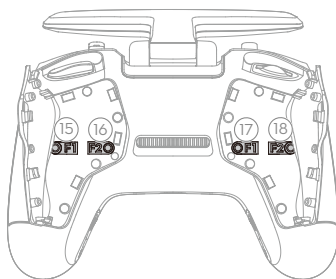

15. F1 Justerskruv för höger spakresistens (Vertikal)

Dra åt skruven medurs för att öka den vertikala resistensen för överensstämmande spak. Lossa skruven för att minska det vertikala motståndet.

16. F2 Justerskruv för höger spakresistens (Vertikal)

Dra åt skruven medurs för att minska den vertikala resistensen för överensstämmande spak. Lossa skruven för att aktivera vertikal omcentrering.

17. F1 Justerskruv för vänster spakresistens (Vertikal)

Dra åt skruven medurs för att öka den vertikala resistensen för överensstämmande spak. Lossa skruven för att minska det vertikala motståndet.

18. F2 Justerskruv för vänster spakresistens (Vertikal)

Dra åt skruven medurs för att minska den vertikala resistensen för överensstämmande spak. Lossa skruven för att aktivera vertikal omcentrering.

Koppling

Alla enheterna är länkade före transport. Länkning krävs endast vid användning av en ny enhet för första gången. Följ stegen nedan för att länka drönare, glasögon och fjärrkontroll:

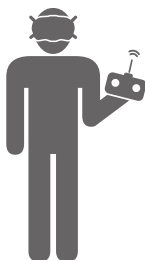

1. Starta drönaren, glasögonen och fjärrkontrollen.
2. Tryck på kopplingsknappen på glasögonen. Glasögonen avger signaler med jämna mellanrum.
3. Tryck in och håll ner strömknappen på drönaren tills batterinivåindikatorn blinkar kontinuerligt.

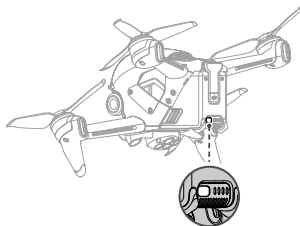
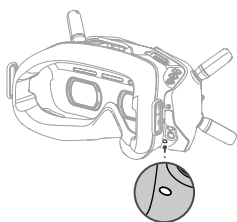

4. Batterinivåindikatorn på drönaren börjar lysa med fast sken och visar batterinivån. Glasögonen slutar blinka när de är korrekt kopplade och videovisningen är normal.
5. Tryck in och håll ner strömknappen på drönaren tills batterinivåindikatorn blinkar kontinuerligt.
6. Tryck in och håll ner strömknappen på fjärrkontrollen tills batterinivåindikatorn blinkar kontinuerligt.

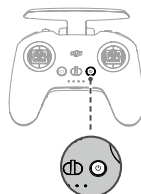

7. Fjärrkontrollen slutar låta när den kopplats och båda batterinivåindikatorerna börjar lysa med fast sken och visa batterinivån.

 Se till att glasögonen och fjärrkontrollen är inom 0,5 m avstånd från drönaren under länknigen.

 Drönaren måste kopplas till glasögonen innan de kopplas till fjärrkontrollen.

Aktivering

DJI FPV måste aktiveras före användning för första gången. Se till att alla enheter är länkade efter påslagning av drönare, glasögon och fjärrkontroll. Anslut USB-C-porten på skyddsglasögonen till den mobila enheten, kör DJI Fly, och följ prompten för aktivering. En internet-anslutning krävs för aktivering.

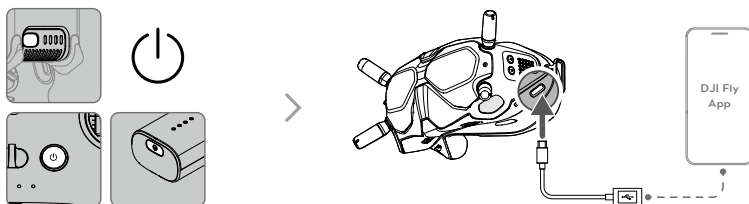

 Slå på/av: tryck och håll intryckt.

Drönare

DJI FPV innehåller en flygkontroll, nedåtriktad kardanlänk och kamera, Vision System, framdrivningssystem och ett intelligent flygbatteri.

Flyglägen

DJI FPV har tre flyglägen, plus ett fjärde flygläge som drönaren växlar till i vissa scenarier. Flyglägen kan växlas via flyglägesomkopplaren på fjärrkontrollen.

Normalläge: Drönaren använder GPS och visningssystem framåt, bakåt och nedåt, samt infrarött avkänningssystem för att lokalisera sig själv och stabiliseras. När GPS-signalen är svag och det råder tillräckliga ljusförhållanden använder drönaren nedåtvissningssystemet för att lokalisera sig själv och för att stabiliseras när belysningsförhållanden är tillräckliga. När nedåtvissningssystemet är aktiverat och ljusförhållandena är tillräckliga, blir den maximala flyghöjdsvinkeln 25° och den maximala flyghastigheten 15 m/s.

Sportläge: I sportläget använder drönaren GPS och nedåtvissningssystemet för positionering. I sportläget är drönarresponsen optimerad för flexibilitet och hastighet, vilket gör det mer responsivt för kontrollspaksrörelser. Den maximala flyghastigheten är 27 m/s, den maximala stigningshastigheten är 15 m/s och den maximala sänkningshastigheten är 10 m/s.

Manuellt läge: Klassiskt kontrolläge för FPV-drönare med den högsta manövreringsförmågan, som kan användas för körning och freestyle-körning. I manuellt läge krävs att alla flygassistsensfunktioner, såsom automatisk stabilisering inaktiveras och framskjutna kontrollegenskaper krävs. Gasspjällsreglaget kan justeras i detta läge.

I läget Normal eller Sport, när nedåtvissningssystemet är otillgängligt eller inaktiverat och när GPS-signalen är svag eller kompassen upplever störningar, kan drönaren inte positionera sig själv eller bromsa automatiskt, vilket ökar risken för potentiella flygrisker. I ATTI-läget kan drönaren lättare påverkas av omgivningen. Miljöfaktorer, såsom vind, kan resultera i horisontella förändringar, vilket kan innebära risker, speciellt vid flygning i trånga utrymmen.



- Vid användning i manuellt läge för du fjärrkontrollens spak för att direkt styra gasspjället och drönarens altitud. Drönaren har inga flygassistsensfunktioner, såsom automatisk stabilisering och kan nå valfri altitud. Endast erfarna piloter ska använda manuellt läge. Underlåtelse att arbeta på rätt sätt i detta läge är en säkerhetsrisk och kan även leda till att drönaren kraschar.
- Manuellt läge är enligt standard inaktiverat. Se till att brytaren är inställd på manuellt läge i glasögonen innan du växlar till manuellt läge. Drönaren ligger kvar i normalt läge eller sportläge om brytaren inte är konfigurerad till manuellt läge i glasögonen. Gå till Inställningar, Kontroll, Fjärrkontroll och sedan Knappinställningar och konfigurera anpassat läge till manuellt läge.
- Innan du använder manuellt läge rekommenderar vi att du justerar skruven på baksidan av gasspjällsreglaget så att reglaget inte centreras och att du praktiserar flygning i läge med DJI Virtual Flight.
- Vid användning i manuellt läge för första gången begränsas maxhöjden för drönaren. Efter att du bekantat dig med flygning i manuellt läge kan höjdstrektionen inaktiveras i glasögonen. Gå till Inställningar, Kontroll, Fjärrkontroll, RC Exp, och sedan altitudgräns för M-läge.
- Maximal hastighet och inbromsningssträcka för drönaren ökar avsevärt i sportläge. En minsta inbromsningssträcka på 30 m krävs i vindfria förhållanden.
- Nedåthastigheten ökar signifikant i sportläge. En minsta inbromsningssträcka på 10 m krävs i vindfria förhållanden.
- Drönarens respons ökar avsevärt i sportläge, vilket innebär att en liten kontrollspaksrörelse på fjärrkontrollen översätts till drönaren som då förflyttar sig en längre sträcka. Var uppmärksam på att ha tillräckligt manövreringsutrymme under flygning.

Drönarstatusindikator

DJI FPV har en främre LED och drönarindikator.

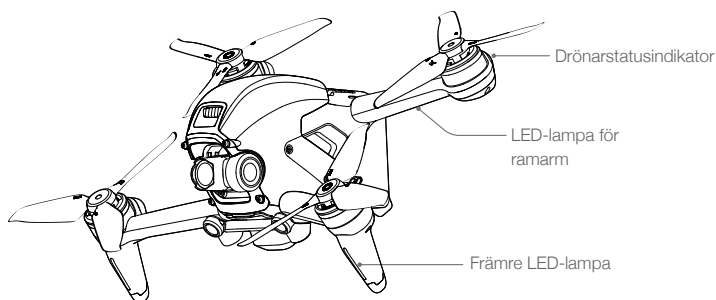

Främre LED-lampan visar drönarens orientering och LED-lampan för ramarmen är för prydnad. LED-lampan börjar lysa med fast blått sken när drönaren slås på. Färger och belysningsmetoder för främre LED-lampan och ramarmens LED-lampa kan anpassas i glasögonen.

Drönarstatusindikatorerna kommunicerar status för drönarens flygkontrollsystem. Se tabellen nedan för mer information om drönarstatusindikatorerna.

Drönarstatusindikator

Normal status



| | | |
|--|--|---|
| | Blinkar omväxlande med rött, gult och grönt sken | Slå på och utföra självdiagnostiktester |
| | Blinkar med långsamt lila sken | Värmer upp |
| | Blinkar med långsamt grönt sken | GPS aktiverad |
| | Blinkar grönt två gånger, upprepade gånger | Visningssystem framåt och nedåt aktiverade |
| | Blinkar långsamt med gult sken | GPS och framåt- och nedåtvisningssystem inaktiverat |
| | Blinkar snabbt med grönt sken | Inbromsning |

Varningstillstånd

| | | |
|--|----------------------------------|-----------------------------|
| | Blinkar snabbt med gult sken | Signalfel för fjärrkontroll |
| | Blinkar långsamt med rött sken | Låg batterinivå |
| | Blinkar snabbt med rött sken | Kritiskt låg batterinivå |
| | Blinkar med rött sken | IMU-fel |
| | Fast rött sken | Kritiskt fel |
| | Blinkar omväxlande rött och gult | Kompasskalibrering krävs |

Återgå till Hem

Funktionen Return to Home (RTH) återför drönaren tillbaka till senast registrerade startpunkt och landar när GPS-signalen är stark. Det finns tre typer av RTH: Smart RTH, låg batterinivå för RTH och felsäker RTH. Om drönaren registrerat startpunkten och GPS-signalen är stark kommer RTH att utlösas antingen när användaren startar Smart RTH, drönarbatteriet har låg laddning eller signalen mellan fjärrkontrollen och drönaren har förlorats. RTH kommer också att utlösas i andra onormala scenarier som när videoöverföringen har förlorats.

|  | GPS | Beskrivning |
|---|---|---|
| Startpunkt |  | Standardstartpunkten är den första platsen där drönaren tagit emot kraftfulla GPS-signaler (när ikonen visar vitt). Drönarstatusindikatorn blinkar snabbt med grönt sken och ett meddelande visas i glasögonen efter att startpunkten har registrerats. |

Smart RTH

Om GPS-signalen är tillräckligt stark kan Smart RTH användas för att återföra drönaren tillbaka till startpunkten. Smart RTH initieras antingen genom att trycka på RTH-knappen på fjärrkontrollen. Avsluta Smart RTH genom att trycka på RTH-knappen.

Låg batterinivå för RTH

När batterinivån i det intelligenta flygbatteriet är för låg, och det inte finns tillräcklig effekt för att återvända till startpunkten, ska du landa drönaren så snart som möjligt. Annars kommer drönaren att falla ner när det inte finns någon ström kvar och resultera i att drönaren kan utsättas för skador och andra eventuella risker.

För att undvika onödiga risker som orsakats av otillräcklig effekt kommer DJI FPV på ett intelligent sätt att avgöra om den nuvarande nivån i batteriet är tillräcklig för att återvända hem baserat på den nuvarande positionen. Låg batterinivå för RTH utlöses när det intelligenta flygbatteriet är tillräckligt urladdat för att en säker retur till startpunkten ska lyckas.

RTH kan avbrytas genom att trycka på RTH-knappen på fjärrkontrollen. Om RTH avbryts efter en varning om låg batterinivå kanske det intelligenta flygbatteriet inte har tillräckligt med kraft för att drönaren ska kunna landa säkert, vilket kan leda till att drönaren kraschar eller försvinner.

Drönaren landar automatiskt om aktuell batterinivå endast kan stödja drönaren tillräckligt länge för att landa från den aktuella altituden. Automatisk landning kan inte avbrytas, men fjärrkontrollen kan användas för att ändra riktning för drönaren under landningsprocessen.



Manuellt läge stöder inte Low Battery RTH. Om ett meddelande visas på glasögonen om att batteriet endast har tillräckligt med ström för att återgå till startpunkten, måste användaren flyga drönaren till startpunkten manuellt.

Felsäker RTH

Om startpunkten registrerades och kompassen fungerar normalt aktiveras felsäker RTH automatiskt efter att fjärrkontrollens signal förlorats i mer än 3,5 sekunder.

Drönaren flyger bakåt i 50 m under sin ursprungliga flygrutt och övergår sedan i en rak linje för RTH. Drönaren går in på en rätlinjig RTH om fjärrkontrollsignalen återställs under Failsafe RTH.

Drönarens respons när den trådlösa signalen förloras kan ändras i glasögonen. Drönaren kommer inte att utföra Failsafe RTH om landning eller svävning har valts i inställningarna.

Andra RTH-scenarier

Det kommer att finnas en uppmaning i glasögonen att initiera RTH om videolänksignalen har förlorats under flygningen men fjärrkontrollen fortfarande kan kontrollera drönarens rörelser.

RTH (rak linje)

1. Startpunkten registreras.
2. RTH utlöses.
3. Om drönaren är mindre än 5 m från startpunkten när RTH-proceduren startar, landar den omedelbart.
Om drönaren är längre bort än 5 m och mindre än 50 m från startpunkten, när RTH påbörjas, kommer den att återvända till startpunkten med en horisontell hastighet på 3 m/sek.
Om drönaren är längre bort än 50 m från startpunkten, när RTH påbörjas, kommer den att återvända till startpunkten med en horisontell hastighet på 13,5 m/sek. Om den aktuella altituden är högre än RTH-altituden flyger drönaren till startpunkten för den aktuella altituden.
4. Efter att du nått startpunkten landar drönaren och motorn stannar.

Hinderseliminering under RTH

1. Drönaren bromsar in när ett hinder upptäcks framför och flyger bakåt till ett säkert avstånd uppnås. Efter att drönaren stigit ytterligare 5 m, fortsätter den att flyga framåt.
2. Drönaren bromsar in när ett hinder avkänns underifrån och stiger tills inget hinder upptäcks innan det flyger framåt.



- Under RTH, kan drönaren inte känna av hinder på sidan, bak, eller framifrån.
 - Drönaren kan inte undvika hinder under RTH om visningssystemen framåt och bakåt är otillgängliga.
 - Drönaren kan inte återgå till startpunkten om GPS-signalen är svag eller otillgänglig. Om GPS-signalen blir svag eller otillgänglig efter att RTH utlösts svävar drönaren på platsen ett tag före landning.
 - Före varje flygning är det viktigt att öppna Inställningar och sedan Säkerhet på glasögonen och ange en lämplig RTH-altitud.
 - Om drönaren rör sig framåt, och signalen från fjärrkontrollen är normal, kan användaren använda fjärrkontrollen för att styra hastigheten och drönarens höjd men kan inte styra orienteringen eller att röra sig åt vänster eller höger. Orientering och horisontalposition för drönaren kan styras när den sjunker. När drönaren stiger uppåt eller rör sig framåt kan användaren röra kontrollspaken fullt ut i motsvarande riktning för att få drönaren att avsluta RTH.
 - GEO-zoner påverkar RTH. Drönaren svävar på plats om den flyger in i en GEO-zon under RTH.
 - Drönaren kanske inte kan återgå till startpunkten när vindhastigheten är för hög. Flyg med försiktighet.
-

Landningsskydd

Landningsskydd aktiveras enligt Smart RTH.

1. Med landningsskydd detekterar drönaren automatiskt underlaget och landar på lämplig mark.
2. Om marken bedöms som olämplig för landning kommer drönaren att sväva och vänta på pilotbekräftelse.
3. Om landningsskyddet inte är igång visar DJI Fly ett landningsmeddelande när drönaren stigit ned under 0,3 m. Klicka på eller dra ner gasreglaget för att landa.



Visningssystem inaktiveras under landning. Se till att landa försiktigt med drönaren.

Precisionslandning

Drönaren skannar och försöker automatiskt matcha terrängfunktionerna nedan under RTH. När den aktuella terrängen matchar startpunktterrängen landar drönaren. Ett meddelande visas i glasögonen om terrängmatchningen misslyckas.



- Landningsskydd aktiveras under precisionslandning.
- Precisionslandningsprestandan är föremål för följande:
 - a. Startpunkten måste registreras efter start och får inte ändras under flygningen. Annars får drönaren inget register för startpunktens terrängfunktioner.
 - b. Under start måste drönaren stiga vertikalt 7 m innan den rör sig horisontellt.
 - c. Startpunkten för terrängfunktioner måste i stort sett vara oförändrad.
 - d. Startpunkten för terrängfunktionerna måste vara tydlig.
 - e. Ljusförhållanden får inte vara för ljusa eller för mörka.
- Följande åtgärder är tillgängliga under precisionslandning
 - a. Tryck gasspjällsreglaget nedåt för att påskynda landningen.
 - b. Dra gasspjällsreglaget uppåt eller flytta kontrollspaken för att stoppa precisionslandningen. Landningsskyddet förblir aktivt när drönaren landar vertikalt.

Vision Systems och Infrarött avkänningsystem

DJI FPV-drönaren är utrustad med både ett Infrarött avkänningsystem och visningssystem framåt, bakåt och nedåt.

Framåt- och nedåtvisningssystemen består av två kameror var, och det infraröda sensorsystemet består av två stycken 3D-infraröda moduler.

Nedåtvisningssystemet och det infraröda sensorsystemet hjälper drönaren att bevara sin aktuella position, sväva med större exakthet och att flyga inomhus eller i andra miljöer där GPS är otillgängligt. Dessutom förbättras siktbarheten vid svag belysning med hjälpbelysningen på undersidan av drönaren för nedåtvisningssystemet.

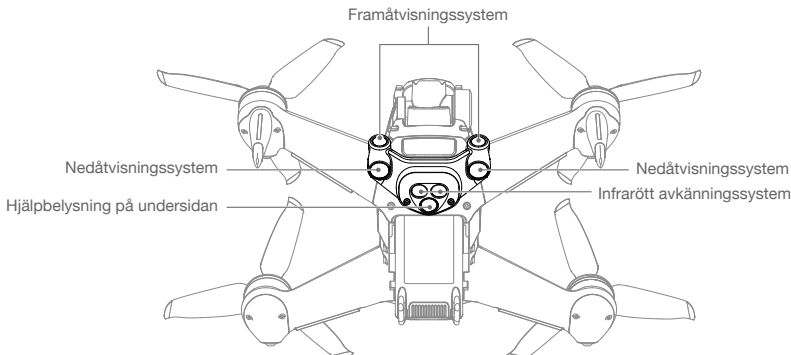

Detektionsområde

Framåtvissningsystem

Framåtvissningssystemet har ett detekteringsområde på 0,5 till 18 m, horisontal FOV för 56°, och vertikal FOV för 71°.

Nedåtvissningsystem

Nedåtvissningssystemet fungerar som bäst när drönaren har en höjd på 0,5 till 15 m, och arbetsområdet är 0,5 till 30 m. FOV fram och bak är 106° och 90° åt höger och vänster.

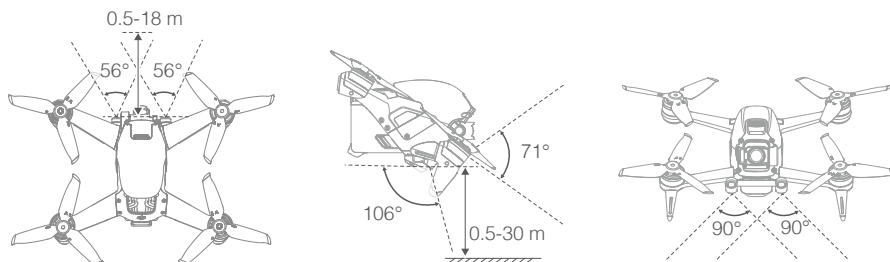

Kalibrera visningssystemkameror

Autokalibrering

Visningssystemkamerorna som installerats i drönaren är fabrikskalibrerade. Om någon abnormalitet detekteras med en visningssystemkamera utför drönaren automatiskt kalibrering och ett meddelande visas i glasögonen. Ingen ytterligare åtgärd krävs för att adressera ämnet.

Avancerad kalibrering

Om abnormaliteten kvarstår efter autokalibrering visas ett meddelande i appen där avancerad kalibrering krävs. Avancerad kalibrering kan bara utföras med DJI Assistant 2 (DJI FPV-serien). Följ stegen nedan för att kalibrera framåtvissningssystemkameror och upprepa sedan stegen för att kalibrera andra visningssystemkameror.



1

Rikta flygplanet mot skärmen.

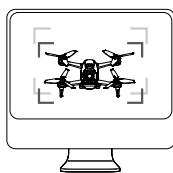

2

Justera rutorna.



3

Panorera och luta flygplanet.

Använda visningssystemet

När nedåttvisningssystemet är otillgängligt är nedåttvisningssystemet aktiverat om ytan har en ren textur och tillfredsställande ljus. Nedåttvisningssystemet fungerar som bäst när drönaren har en altitud på 0,5 till 15 m. Om altituden för drönaren är över 15 m kan visningssystemet påverkas. Extra stor försiktighet krävs.

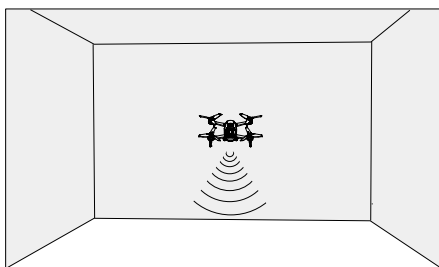

Följ stegen nedan för att använda nedåttvisningssystemet

1. Se till att drönaren är i normalt läge. Starta drönaren.
2. Drönaren svävar på plats efter start. Statusindikatorn för drönaren på bakre ramen blinkar grönt två gånger, vilket indikerar att nedåttvisningssystemet fungerar.

Om drönaren är i normalläge eller stativläge och hindersdetektering är aktiverad i glasögonen aktiveras framåttvisningssystemen automatiskt när drönaren startas. Framåttvisningssystemet gör det möjligt för drönaren att aktivt dämpa farten när ett hinder detekteras. Framåttvisningssystem fungerar bäst med adekvat belysning och tydligt markerade eller texturerade hinder. På grund av tröghet behöver användare styra drönaren att bromsa in med skälligt avstånd.



- Var uppmärksam på flygmiljön. Framåt- och nedåttvisningssystemet och det infraröda avkänningsystemet fungerar enbart under begränsade förhållanden och kan inte ersätta mänsklig kontroll och bedömning. Under flygningen ska du observera omgivningen och varningarna på glasögonen. Ansvara alltid för och bevara kontrollen för drönaren.
- Drönaren har en maximal svävandehöjd på 30 m vid användning av siktsystemet i en öppen och flack miljö. Den bästa positioneringshöjden för siktsystemet är 0,5 till 15 m. Siktpositionsprestandan kan minska vid flygning bortom det här området. Flyg med försiktighet.
- Den nedre hjälpbelysningslampan kan konfigureras på glasögonen till på, av eller auto. I auto-läge aktiveras aux-lampan nedtill när det finns tillräckligt bra omgivande ljus. Siktpositionsprestandan påverkas negativt under den här tiden. Var försiktig vid flygningen om GPS-signalen är svag.
- Nedåttvisningssystemet kanske inte fungerar korrekt när drönaren flyger över vatten. Därför kanske drönaren inte aktivt kan undvika vatten nedanför vid landning. Vi rekommenderar att flygkontrollen bibehålles hela tiden, göra rimliga bedömningar utgående från den omgivande miljön och att undvika att förlita sig på nedåttvisningssystemet.
- Observera att nedåttvisningssystemet och det infraröda sensorsystemet kanske inte fungerar ordentligt när drönaren flyger för snabbt.
- Nedåttvisningssystemet kan inte fungera korrekt över ytor som inte har tydliga mönstervariationer. Nedåttvisningssystemet kan inte fungera korrekt i någon av följande situationer. Använd drönaren med försiktighet.
 - a. Flyga över monokroma ytor (t.ex. kolsvart, kritvit, gräsgrönt).
 - b. Flyga över högre reflekterande ytor.
 - c. Flyga över vatten eller transparenta ytor.
 - d. Flyga över rörliga ytor eller föremål.

- ⚠ e. Flyga i ett område där belysningen ändras ofta eller till och med drastiskt.
 - f. Flyga över extremt mörka (< 10 lux) eller ljusa (> 40 000 lux) ytor.
 - g. Flyga över ytor som kraftfullt reflekterar eller absorberar infraröda vågor (t.ex. speglar).
 - h. Flyga över ytor utan klara mönster eller texturer (tex. kraftledning).
 - i. Flyga över ytor med upprepade identiska mönster eller texturer (t.ex. plattor med samma design).
 - j. Flyga över hinder med små ytområden (t.ex. trädgrenar).
- Alltid hålla sensorerna rena. GÖR INGEN åverkan på sensorerna. ANVÄND INTE drönaren i dammiga eller fuktiga miljöer. UTSÄTT INTE det infraröda sensorsystemet för hinder.
 - Kameran måste kalibreras om drönaren är inbegripen i en kollision. Kalibrerar kamerorna om de ombeds göra det i glasögonen.
 - FLYG INTE på dagar när det regnar, är dimmigt, eller om det saknas klar sikt.
 - Kontrollera följande före varje start:
 - a. Se till att det inte finns några dekaler eller andra hinder över det infraröda sensorsystemet och visningssystemet.
 - b. Om det bildas smuts, damm eller vatten på det infraröda avkänningssystemet och visningssystemet ska du rengöra med en mjuk trasa. Använd inte rengöringsmedel som innehåller alkohol.
 - c. Kontakta DJI Support om det uppstått skada på glaset till det infraröda sensorsystemet och Vision Systemet.

Flygregistrerare

Flygdata, inklusive flygtelemetri, drönarstatusinformation och andra parametrar sparas automatiskt i den interna dataregistreraren för drönaren. Uppgifterna kan nås med hjälp av DJI Assistant 2 (DJI FPV-serien).

Propellrar

Det finns två typer av DJI FPV frikopplingspropellrar med låg ljudnivå, som är designade för att rotera på olika platser. Markeringar används för att indikera vilka propellrar som ska användas till vilka motorer. Se till att matcha propellern och motorn i enlighet med instruktionerna.

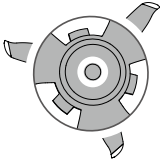
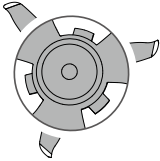
| Propellrar | Med markeringar | Utan markeringar |
|--------------------|---|---|
| Illustration |  |  |
| Monteringsposition | Montera på motorer med markeringar | Montera på motorer utan markeringar |

Montera propellrarna

Montera propellrarna med markeringarna i motorens markeringar och de omarkerade propellrarna i motorer som saknar markeringar. Håll i motorn, tryck ned propellern och rotera i den markerade riktningen på propellern tills den fälls upp och låses på plats.

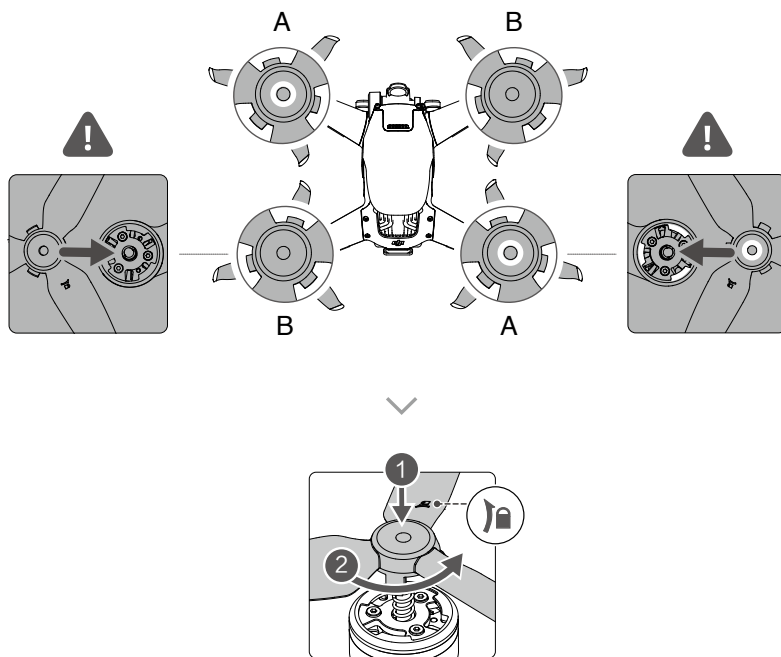

Demontera propellrarna

Håll i motorn, tryck ned propellern och rotera i motsatt riktning på propellern tills den fälls upp och låses på plats.



- Propellerknivar är vassa. Hanteras med försiktighet.
- Använd bara original DJI-propellrar. **BLANDA INTE** olika propellertyper.
- Köp propellrar separat vid behov.
- Se till att propellrarna är korrekt installerade före varje flygning.
- Se till att alla propellrar är i gott skick före varje flygning. **ANVÄND INTE** gamla, trasiga eller brutna propellrar.
- Håll dig borta från roterande propellrar och motorer för att undvika personskador.
- Demontera propellrarna vid förvaring. Du får **INTE TRYCKA ELLER BÖJA** propellrarna under transport eller förvaring.
- Se till att motorerna är säkert monterade och roterar jämnt. Landa omedelbart med drönaren om en motor fastnar och inte kan rotera fritt.
- **FÖRSÖK INTE** modifiera strukturen på motorerna.
- **RÖR INTE** och låt inte händer eller kropp komma i kontakt med motorerna efter flygningen, eftersom de kan vara mycket heta.
- **BLOCKERA INTE** några ventilationshål på motorerna eller drönarhuset.
- Kontrollera att ESC-funktionen låter normalt när den är påslagen.

Intelligent flygbatteri

FPV:s intelligent flygbatteri är ett batteri på 22,2 V, 2000 mAh med smart laddnings- och urladdningsfunktion.

Batterifunktioner

1. Batterinivådisplay: batterinivån för LED-lamporna visar aktuell batterinivå.
2. Automatisk urladdningsfunktion: För att förhindra uppsvällning laddas batteriet automatiskt ur till ca 97 % av när det är stillastående i en dag och laddas automatiskt ur till ca 60 % när det är stillastående i fem dagar. Det är normalt att måttlig värme alstras av batteriet under urladdningsprocessen.
3. Under laddningen balanseras spänningen i battericellerna automatiskt.
4. Överladdningsskydd: batteriet slutar automatiskt att laddas när det är fulladdat.
5. Temperaturdetektering: för att förebygga skador laddas batteriet bara om temperaturen är mellan 5–40 °C. Laddningen upphör automatiskt om batteriets temperatur överstiger 50 °C under laddningsprocessen.
6. Överströmsskydd: batteriet slutar ladda om ett strömöverskott detekteras.
7. Överurladdningsskydd: urladdningen upphör automatiskt för att förhindra för stor urladdning när batteriet inte används. Överurladdningsskyddet är inte aktiverat när batteriet används för flygning.
8. Kortslutningsskydd: strömförsörjningen avbryts automatiskt om en kortslutning upptäcks.
9. Battericellsskadeskydd: glasögonen visar ett varningsmeddelande när en skadad battericell detekteras.
10. Viloläge: Batteriet stängs av efter 20 minuters inaktivitet för att spara ström. Om batterinivån är mindre än 10 % övergår batteriet i viloläge för att förhindra hastig urladdning efter sex timmars överksamhet. I viloläge tänds inte batterinivåindikatorerna. Ladda batteriet för att väcka det från viloläge.
11. Kommunikation: information om batteriets spänning, kapacitet och ström överförs till drönaren.

 DJI FPV friskrivning och säkerhetsriktlinjer för friskrivning och säkerhet och batteristickers före användning. Användare tar fullt ansvar för alla överträdelser av säkerhetskrav som anges på etiketten.

Användning av batteriet

Kontrollera laddningsnivån

Tryck på strömknappen en gång för att kontrollera laddningsnivån.

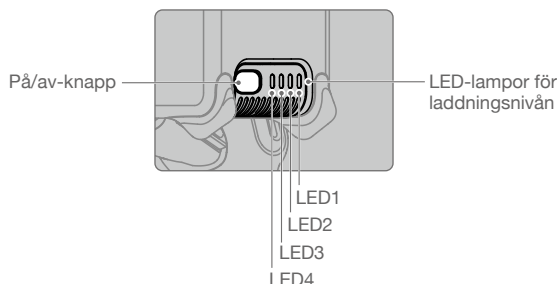

































 Laddningsnivåindikatorer visar effektivnivån i flygbatteriet under laddning och urladdning. Status för LED-lamporna definieras nedan:

 LED-lampan är på.

 LED-lampan blinkar.

 LED-lampan är av.

| LED1 | LED2 | LED3 | LED4 | Laddningsnivå |
|---|---|---|---|-----------------------------|
|  |  |  |  | Laddningsnivå > 88% |
|  |  |  |  | 75 % < laddningsnivå ≤ 88 % |
|  |  |  |  | 63 % < laddningsnivå ≤ 75 % |
|  |  |  |  | 50 % < laddningsnivå ≤ 63 % |
|  |  |  |  | 38 % < laddningsnivå ≤ 50 % |
|  |  |  |  | 25 % < laddningsnivå ≤ 38 % |
|  |  |  |  | 13 % < laddningsnivå ≤ 25 % |
|  |  |  |  | 0 % < laddningsnivå ≤ 13 % |

Starta/stänga av

Tryck på strömbrytaren en gång och sedan en gång till, och håll in i två sekunder för att starta eller stänga av batteriet. LED-displayen för laddningsnivå visar laddningsnivån när drönaren är igångsatt.

Meddelande om låg temperatur

1. Batterikapaciteten har minskat avsevärt vid flygning i miljöer med låg temperatur på -10° till 5°C . Vi rekommenderar att du svävar med drönaren en stund för att värma upp batteriet. Se till att ha ett fulladdat batteri före start.
2. Batterier kan inte användas i miljöer med mycket låg temperatur, som understiger -10°C .
3. I miljöer med låg temperatur avslutar du flygningen så fort glasögonen visar varningsmeddelandet för låg batterinivå.
4. För att säkerställa optimal prestanda för batteriet förvarar du det i en temperatur som överstiger 20°C .
5. Den minskade batterikapaciteten i miljöer med låg temperatur minskar vindhastighetsmotståndet för drönaren. Flyg med försiktighet.
6. Utöva extra försiktighet vid flygning högt över havsytan.

 I kalla miljöer ska du sätta i batteriet i batterifacket och aktivera drönaren så att den får värmas upp innan den lyfter.

Ladda batteriet

Ladda det intelligenta flygbatteriet helt före varje flygning med den medföljande DJI-laddaren.

1. Anslut AC-strömadaptorn till en AC-strömförsörjning (100-240 V, 50/60 Hz).
2. Installera det intelligenta flygbatteriet i AC-strömadaptorn med batteriladdningskabeln och batteriet avstängt.

- LED-lampan för laddningsnivå visar aktuell batterinivå under laddning.
- Det intelligenta flygbatteriet är fulladdat när alla LED-lampor för batterinivå är släckta. Koppla bort laddaren när batteriet är fulladdat.

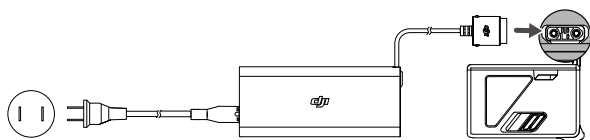

- ☀️ Laddningstiden är omkring 50 minuter.
- Det rekommenderas att man laddar ur Intelligent Flight-batteriet till 30 % eller lägre. Detta kan göras genom att flyga drönaren utomhus tills det finns mindre än 30 % laddning kvar.

- ⚠️ LADDA INTE det intelligenta flygbatteriet omedelbart efter flygningen, eftersom temperaturen kan vara för hög. Vänta tills det svalnat till rumstemperatur innan du laddar på nytt.
- Laddaren stoppar laddningen av batteriet om battericelltemperaturen inte ligger inom driftområdet för 5° till 40 °C. Den perfekta laddningstemperaturen är 22° till 28 °C.
- Batteriladdningshubben (medföljer ej) kan ladda upp till tre batterier samtidigt. Besök den offentliga DJI Online butiken för att få mer information om batteriladdningshubben.
- Ladda batteriet helt minst en gång var tredje månad för att behålla batteriets hälsa.
- DJI tar inte på sig något ansvar för skador som orsakats av laddare från tredje part.

Tabellen nedan visar laddningsnivån under laddningen.

| LED1 | LED2 | LED3 | LED4 | Laddningsnivå |
|------|------|------|------|-----------------------------|
| ☀️ | ☀️ | ○ | ○ | 0 % < laddningsnivå ≤ 50 % |
| ☀️ | ☀️ | ☀️ | ○ | 50 % < laddningsnivå ≤ 75 % |
| ☀️ | ☀️ | ☀️ | ☀️ | 75 % < Batterinivå < 100 % |
| ○ | ○ | ○ | ○ | Fulladdat |

Batteriskyddsmekanismer

Batteriets LED-indikatorer kan visa batteriskyddsindikeringarna som utlöstes genom onormala laddningsförhållanden.

| Batteriskyddsmekanismer | | | | | |
|-------------------------|------|------|------|------------------------------------|----------------------------------|
| LED1 | LED2 | LED3 | LED4 | Blinksignalmönster | Status |
| ○ | ☀️ | ○ | ○ | LED2 blinkar två gånger per sekund | För hög ström detekterad |
| ○ | ☀️ | ○ | ○ | LED2 blinkar tre gånger per sekund | Intern onormal kommunikation |
| ○ | ○ | ☀️ | ○ | LED3 blinkar två gånger per sekund | För hög laddning detekterad |
| ○ | ○ | ☀️ | ○ | LED3 blinkar tre gånger per sekund | Överspänningsladdare detekterad |
| ○ | ○ | ○ | ☀️ | LED4 blinkar två gånger per sekund | Laddningstemperaturen är för låg |
| ○ | ○ | ○ | ☀️ | LED4 blinkar tre gånger per sekund | Laddningstemperaturen är för hög |

Om batteriskyddsmekanismerna aktiveras ska du koppla ur batteriet från laddaren för att återuppta laddningen och sedan koppla in det igen. Om laddningstemperaturen är onormal ska du vänta tills den återgår till normaltillstånd så återupptas batteriladdningen automatiskt, utan att det krävs att du kopplar ur och kopplar in laddaren igen.

Installation/avlägsnande av batteri

Installera det intelligenta flygbatteriet i drönaren före användning. Mata in det intelligenta flygbatteriet i batterifacket på drönaren. Se till att det är säkert monterat och att batterispännena klickar fast på plats innan du ansluter det till strömporten.

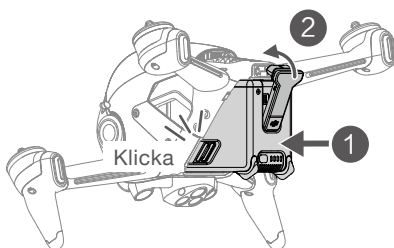

Tryck på batterispännena på sidorna av det intelligenta flygbatteriet för att ta ut det från facket.

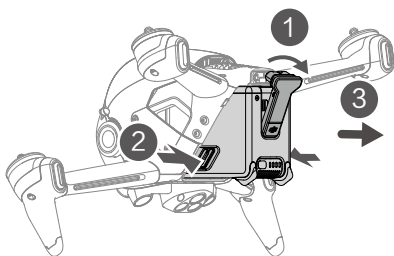

-
-  • PLOCKA INTE BORT batteriet när drönaren slås på.
• Se till att batteriet är korrekt monterat.
-

Underhåll

Återvänd till hem eller landa omedelbart om en prompt visas i glasögonen om att det intelligenta flygbatteriet kräver underhåll.

1. Ladda batteriet fullt.
2. Låt batteriet vara i 24 timmar.
3. Sätt i batteriet i drönaren och låt den sväva på en höjd på upp till två meter efter starten. När batteriet når 20 % ska du landa drönaren, stänga av den och ta bort batteriet.
4. Låt batteriet vara i 6 timmar.
5. Underhållsarbetet bör nu vara klart och batteriet är redo att användas. Upprepa stegen ovan om underhållsarbetsprompten fortsätter att synas i glasögonen.

Kardanupphängning och kamera

Kardanupphängningsprofil

Kardanupphängningen för DJI FPV-drönaren stabiliserar kameran och användare kan fånga klara och tydliga bilder och videoklipp även när drönaren flyger i höga hastigheter, tack vare DJI:s RockSteady elektronisk stabilisering. Kontrollutningsområdet är -50° till $+58^\circ$. Använd kardanratten på fjärrkontrollen för att kontrollera kamerans lutning.

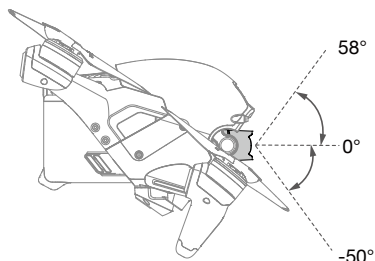

Kardanupphängningsläge

Kardanupphängningsläget växlar automatiskt till reglaget enligt flygläget.

Normal/Sport-läge: kardanupphängningen är i attitudstabiliseringsläge. Lutningsvinkeln för kardanupphängningen förblir stabil kopplat till horisontalplanet, som är lämpligt för fotografering av stabila bilder.

Manuellt läge: Kardanupphängningen är i FPV-läge. Lutningsvinkeln för kardanupphängningen förblir stabil kopplat till drönarens kropp, som är lämplig för FPV-flygupplevelsen.



- När drönaren startas ska du inte trycka eller knacka på kardanupphängningen. För att skydda kardanupphängningen under start ska du lyfta från öppen och plan mark.
- Precisionselementen i kardanupphängningen kan vara skadade i en kollision eller vid slag, vilket kan orsaka att kardanupphängningen fungerar onormalt.
- Undvik att få damm och smuts på kardanupphängningen, speciellt i kardanmotorerna.
- Fel på kardanupphängningsmotorn kan uppstå om marken är ojämn, kardanupphängningen utsätts för hinder, eller om den upplever omfattande extern kraft, såsom en kollision.
- ANVÄND INTE onödigt våld mot kardanupphängningen efter att den startats. LÄGG INTE TILL någon extra nyttolast på kardanupphängningen, eftersom det kan orsaka att kardanupphängningen fungerar onormalt eller kan detta till och med leda till permanent motorskada.
- Se till att ta bort kardanupphängningsskyddet innan du slår på drönaren. Se också till att montera kardanupphängningsskyddet när drönaren inte används.
- Flygning i kraftig dimma eller moln kan göra kardanupphängningen våt, vilket leder till temporärt fel. Kardanupphängningen återfår full funktion när den blivit torr.

Kameraprofil

DJI FPV använder en 1/2.3" CMOS-sensorkamera med en upplösning på upp till 12 miljoner effektiva pixlar. Lensens bländare är F2.8, fokusområdet är 0.6 m till oändlighet och FOV för linsen kan nå 150° .

DJI FPV-kameran kan ta bilder upp till 4K 60fps HD video och 4K bilder.



- 4K video kan bara spela sin när sändningskvaliteten är inställd på hög kvalitet.
 - Se till att temperatur och luftfuktighet är lämplig för kameran under användning och förvaring.
 - Använd en linsrengörare för att rengöra linsen och undvika skada.
 - BLOCKERA INGA ventilationshål på kameran, eftersom hettan som alstras kan skada enheten och användaren.
-

Lagra foton och videor

DJI FPV stöder användning av microSD-kort för att lagra dina bilder och videoklipp. Ett UHS-I av hastighetsklass 3-microSD-kort krävs på grund av de snabba läs- och skrivhastigheterna för högupplösta videodata. Se avsnittet Specifikationer för mer information om rekommenderade microSD-kort.



- Ta inte bort microSD-kortet eller det intelligenta flygbatteriet från drönaren när det är påslaget. Annars kan microSD-kortet skadas.
 - För att säkerställa stabiliteten i kameran systemet är enstaka videoinspelningar begränsade till 30 minuter.
 - Kontrollera kamerainställningarna före användning för att säkerställa att konfigurationerna är korrekta.
 - Före fotografering av viktiga bilder och videoklipp bör du ta några bilder för att testa att kameran fungerar korrekt.
 - Fotografier och videor kan inte överföras från microSD-kortet i drönaren med hjälp av DJI Fly om drönaren är avstängd.
 - Se till att stänga av strömmen till drönaren på rätt sätt. Annars sparas inte dina kameraparametrar och inspelade videor kan skadas. DJI ansvarar inte för några fel i en bild eller video som ska spelas in eller spelas in på ett sätt som inte är maskinläsningsbart.
-

Glasögon

DJI FPV-glasögonen V2 ger användare en vy av första person för antennkameran med realtidsvideo och ljudsändning. De kan även användas för att spela upp videoklipp som spelas in av glasögonen och konfigurera sändning, kontroll och kameraparametrar.

 DJI FPV Goggles V2 kan även användas med DJI FPV Air Unit. För mer information, se bruksanvisningen för DJI Digital FPV på <https://www.dji.com/fpv/info#downloads>. DJI FPV Goggles V2 är inte kompatibel med DJI FPV Air Unit i regioner som inte stöder 5,8 GHz. Följ lokala lagar och förordningar.

Strömförsörjning

Använd den medföljande strömkabeln (USB-C) för att ansluta strömporten på glasögonen till glasögonbatteriet.

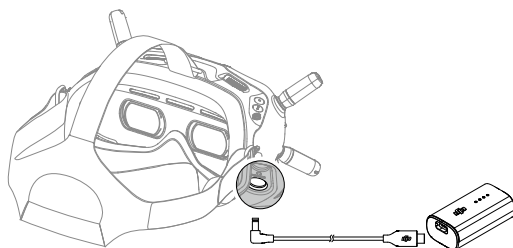

Tryck på strömknappen en gång för att kontrollera den aktuella batterinivån.

Tryck en gång och sedan en gång till och håll nedtryckt för att starta eller stänga av glasögonen.

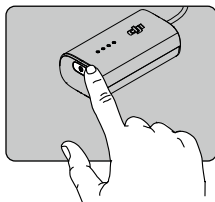

Byt glasögonbatteriet om batterinivån är låg. Det tar omkring 2 timmar och 30 minuter för att ladda ett Intelligent Flight-batteri helt.



 Om du behöver ladda batteriet kan du förbereda en extern strömförsörjningskälla med en ingångsspänning på 11.1-25.2 V. DJI FPV-glasögonströmkabel (XT60) (medföljer ej) kan användas med en extern strömkälla för att ge ström till glasögonen. Besök den officiella online-lagringsplatsen för DJI-online-lagring för mer information om DJI FPV glasögonströmkabel (XT60).

Funktioner



5D-knapp

Vrid knappen fram och tillbaka för att bläddra igenom menyn. Tryck på knappen för att bekräfta.

På startskärmen trycker du på knappen för att öppna menyn. Växla åt vänster eller höger för att justera skärmens ljusstyrka. Växla uppåt eller nedåt för att justera volymen.



Kanaljusteringsknappar

Tryck på upp- eller ned-knappen för att byta kanal (endast tillgängligt i manuellt kanalläge).

Kanaldisplay

Visar glasögonens aktuella kanal (visar A i autokanalläge).



Slutare/inspelningsknapp

Tryck för att ta en bild eller för att börja/sluta filma. Tryck och håll in för att växla mellan bild- och videoläge.



Bakåtknapp

Tryck för att återgå till föregående meny eller avsluta det aktuella läget.

Hemskärm

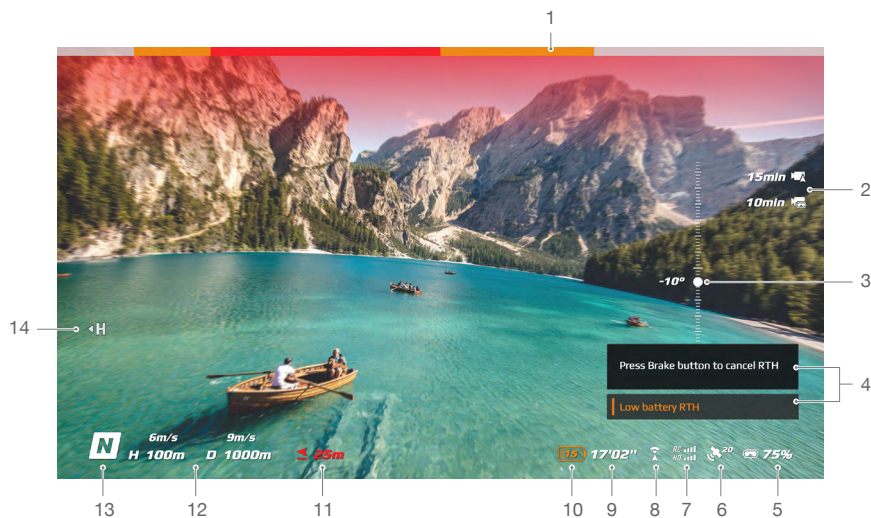

1. Detekteringsstatus för hinder

Indikerar avstånd mellan flyg och hinder, liksom den allmänna riktningen för hinder. Röda, orange och grå staplar indikerar den relativa sträckan som löper nära och långt ifrån. Röda fält visas när hinder är nära drönaren och orange fält visas när hinder ligger inom detekteringsintervallet. Grå fält indikerar att det inte finns några hinder inom detekteringsintervallet.

2. Information om microSD-kort

Visar om microSD-kortet är isatt i drönaren eller glasögonen eller inte, liksom återstående kapacitet. En blinkande ikon visas vid inspelningen.

3. Kardanupphängningsreglage

Visar lutningsvinkeln för kardanupphängningen när kardanupphängningsratten är igensatt.

4. Meddelanden

Visar information, såsom vid växling av lägen, när batterinivån är låg och andra varningsmeddelanden.

5. Batterinivå för glasögon

Visar batterinivån för glasögonen. Glasögonen avger en signal när batterinivån är för låg. Spänningen visas också om ett batteri från tredje part används.

6. GPS-status

Visar aktuell GPS-signalstyrka.

7. Fjärrkontroll och Video Downlink Signalstyrka

Visar fjärrkontrollens signalstyrka mellan drönare och fjärrkontroll och video downlink-signalstyrkan mellan flygplan och glasögon.

8. Status för framåtvisningssystem

Visar status för framåtvisningssystemet. Ikonen är vit när framåtvisningssystemet arbetar normalt. Rött indikerar att framåtvisningssystemet inte är aktiverat eller arbetar onormalt och drönaren kan inte automatiskt sakta ned när den ställs inför hinder.

9. Återstående flygtid

Visar återstående flygtid för drönaren efter att motorerna startat.

10. Batterinivå för drönare

Visar aktuell batterinivå för det intelligenta flygbatteriet på drönaren.

11. Avstånd till marken

Visar aktuell altitudinformation för drönaren från marken när drönaren är mindre än 10 m över jord.

12. Flygtelemetri

D 1000 m, H 100 m, 9 m/s, 6 m/s: Visar avstånd mellan drönare och startpunkt, höjd från startpunkt, drönarens horisontella hastighet och drönarens vertikala hastighet.

13. Flyglägen

Visar aktuellt flygläge.

14. Startpunkt

Indikerar plats för startpunkten.



- Glasögonen visar skärmläckaren om de inte används under en längre period eller kopplas från drönaren. Tryck på valfri knapp på glasögonen eller länka om dem till drönaren för att återställa videosändningsskärmen.
- Om enheterna inte används under en längre period kan det ta längre tid än vanligt att söka efter GPS-signalen. Om signalen är obehindrad tar det omkring 20 sekunder att söka efter GPS-signalen vid påslagning inom en kort period.



- Om du väljer att utföra registrering med både drönare och glasögon kommer microSD-kortinformationen på både drönare och glasögon att visas på startskärmen. Om du väljer att utföra registrering med endast microSD-kortinformation visas endast överensstämmande enhet.
-

Menyfält

Tryck på 5D-knappen på glasögonen för att öppna menyfältet.

Status

Visar detaljerad information för aktuella statusvarningsmeddelanden. Kalibrering krävs om det finns IMU eller kompassabnormaliteter.

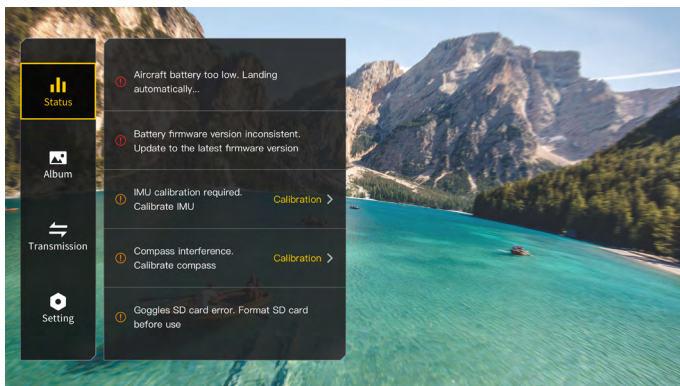

Album

Visar bilder eller videoklipp som lagrats på microSD för glasögon. Välj filen och bekräfta förhandsgranskningen.

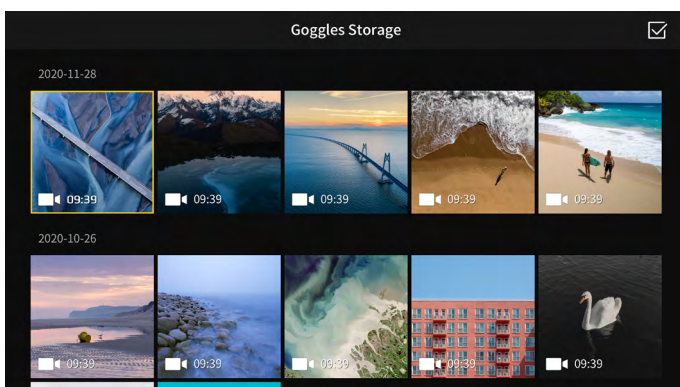

- Bilder och videoklipp som registrerats av drönaren kan förhandsgranskas. Mata in microSD-kortet på drönaren i microSD-kortfacket på glasögonen.
- Under videouppspelning trycker du på 5D-knappen för att pausa eller fortsätta, växla 5D-knappen åt vänster eller höger för att justera förllopsindikatorn, och växla uppåt eller nedåt för att justera volymen.

Överföring

Videoöverföringen för aktuell enhet kan konfigureras under pilotinställningar. Närliggande videosändningsenheter och deras signalstyrka kan visas i publikvyn. Välj en kanal för att visa kameravyn.



1. Sändningsläge

Aktivera eller inaktivera sändningsläge. Enhetsnummer visas när sändningsläget är aktiverat så att andra enheter kan hitta enheten och öppna kanalen för att visa kameravyn.

2. Bildförhållande

Bildförhållandet för videoöverföringsskärmen kan justeras.

3. Fokusläge

Konfigurera fokusläget till på, av eller auto. Om fokusläget är påslaget blir skärmen klarare och kanterna suddigare.

4. Kanalläge

Kanalläget kan konfigureras till auto eller manuell. Vi rekommenderar att du väljer auto så att videosändningen på ett smart sätt växlar mellan 2.4 och 5.8 GHz frekvensband och väljer kanal med den bästa signalen.

5. Frekvens

Du kan välja 2.4 eller 5.8 GHz frekvensband om kanalläget är manuell.

6. Bandbredd

Konfigurera bandbredd för videosändning. Antalet tillgängliga kanaler varierar med bandbredden. Kanalen med den bästa signalstyrkan kan väljas manuellt.

Ju större bandbredd, desto mer spektrumresurser används, som kan erbjuda en högre videoöverföringsfrekvens och klarare bildkvalitet. Det finns dock en större chans till trådlös störning och den utrustning som kan anpassas är mer begränsad. För att undvika störningar i en tävling med flera spelare rekommenderar vi att du manuellt väljer en fast bandbredd och kanal.

Inställningar

Säkerhet

Gör säkerhetskonfigurationer, såsom maximal flyghöjd, maximal flygsträcka och RTH-altitud. Användare kan även uppdatera startpunkt, aktivera eller inaktivera långsamt hinder och visa status för både kalibrering av IMU och kompassen.

Funktionen Sök min Drönare hjälper dig söka platsen för drönaren på marken med den dolda videon i glasögonen.

Avancerade säkerhetsinställningar inkluderar drönarsignalens förlorade drift, LED-lampans status och aktivering eller inaktivering av AirSense och nödpropellerstopp. Drönaren kan konfigureras för att sväva, landa eller RTH när den tappar signalen från fjärrkontrollen. Om nödpropellerstoppet är aktiverat kan motorerna bara stoppas genom att utföra ett CSC (combination stick command) i en nödsituation, såsom ifall en kollision uppstår, en motor får tjuvstopp, drönaren cirkulerar i luften, eller drönaren tappar kontrollen och stiger eller sjunker snabbt. Om du stoppar motorerna mitt i flygningen innebär det att drönaren kraschar.

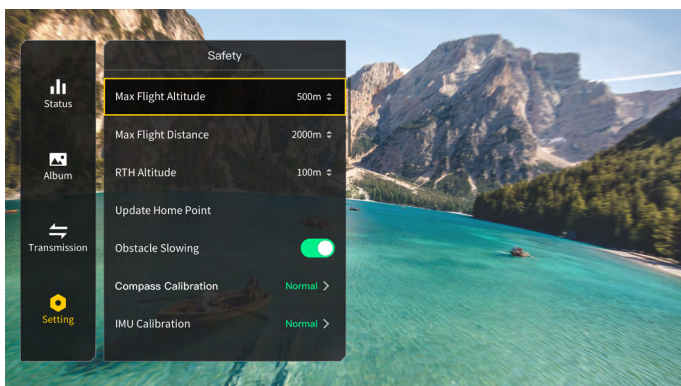

Kontroll

Konfigurera drönarens kontrollparametrar, såsom färg och belysningsmetod för framparti och ramarmens LED-lampor, kardanupphängningens höjdhastighet, eller koordinerad vändning (sportläge). Användare kan även kalibrera kardanupphängningen.

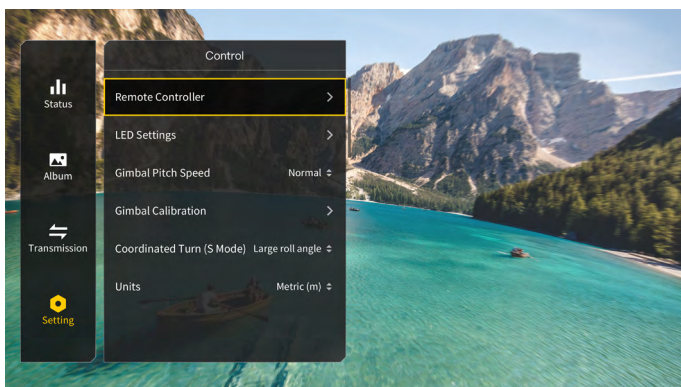

Funktionerna för vissa av knapparna på fjärrkontrollen kan anpassas i fjärrkontrollen. Dessa inkluderar C1-knappen, C2-brytaren och det anpassade läget på flyglägesväxlaren. Spåkläget kan konfigureras och det exponentiella läget kan justeras vid användning med manuellt läge. Användare kan även kalibrera fjärrkontrollen.

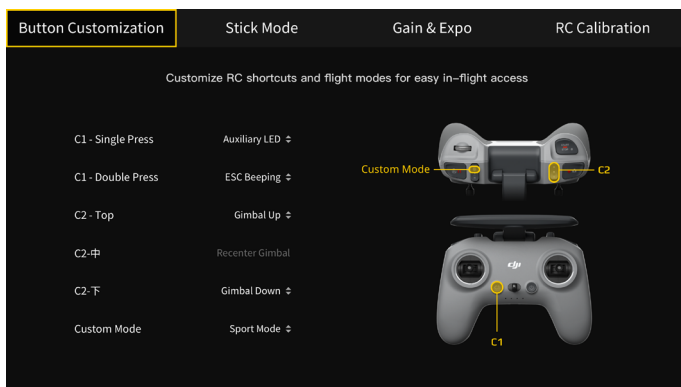

Kamera

Kameraparametrar, såsom ISO, slutare, EV, mättnad och VB kan justeras. Dessutom kan kameraläget konfigureras till auto eller manuell. Slutare och ISO kan konfigureras i manuell läge, medan EV kan konfigureras i auto-läge.

Användare kan konfigurera sändningskvaliteten, videokvaliteten, videoformat, rutnätslinjer, aktivera eller inaktivera mittpunkten på skärmen och formatera microSD-kortet. Observera att data inte kan återställas efter formateringen. Använd med försiktighet.

I avancerade kamerainställningar kan användare konfigurera inspelningsenhet, videokodningsformat och anti-fimмер, liksom aktivera eller inaktivera drönarljudinspelning, undertexter till videoklipp, förvridningskorrigering, bildrullkorrigering och EIS (elektronisk bildstabilisering).

Välj Återställ kamerainställningar för att återställa samtliga kamerainställningar till standardinställningen.

☀️ När ramhastigheten för videokvaliteten är 50/60fps, kommer ljud och video att lagras i en fil. När ramhastigheten för videokvalitet är 100/120 fps, lagras ljudet separat som en ljudfil och videon blir fyra gånger långsammare än normalt medan ljudet blir normalt.

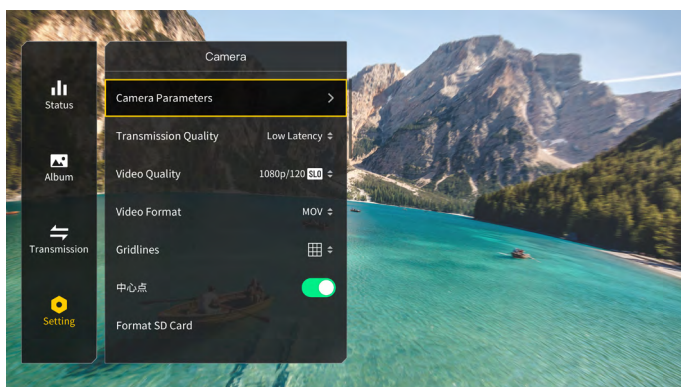

Display

Justera skärmens ljusstyrka, zoom och display eller dölj startpunkten.

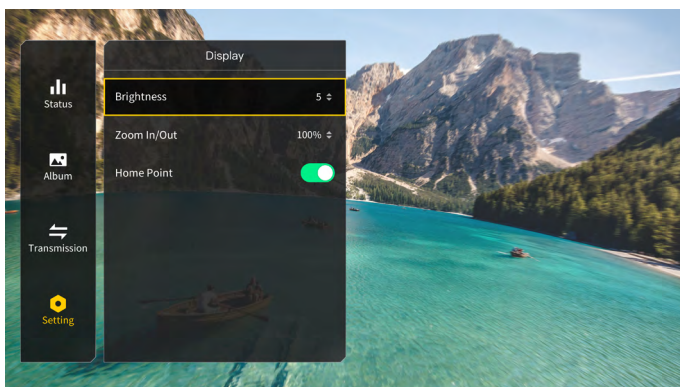

Om

Visa enhetsinformation, såsom serienummer och firmware för glasögon och länkade enheter.

Växla till DJI FPV Digital System i menyn för att använda DJI FPV Air Unit. Starta glasögonen igen efter att du utfört växlingen.

Välj Återställ allt för att återställa glasögonen och länkade enheter till standardinställningar.

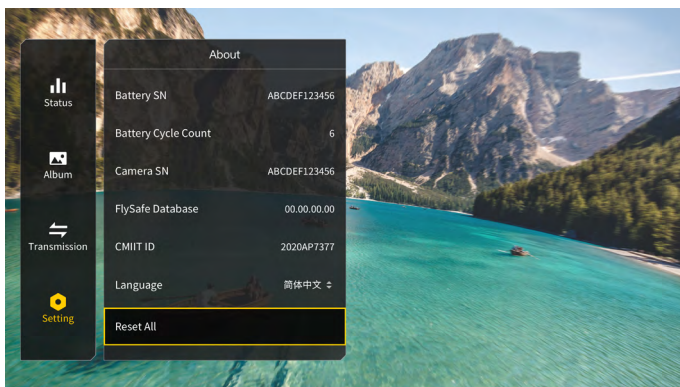

Fjärrkontroll

Integrerad i DJI FPV Remote Controller 2 är DJI:s O3 sändningsteknik, som erbjuder ett maximalt sändningsområde på 6 mi (10 km). Styr drönaren och kameran mjukt med panelknapparna under tiden de löstagbara kontrollspakarna gör det enkelt att förvara fjärrkontrollen.

Det inbyggda batteriet har en kapacitet på 5200 mAh och en maximal körtid på 9 timmar.

Funktioner

Starta/stänga av

Tryck på strömknappen en gång för att kontrollera den aktuella batterinivån. Om batterinivån är för låg laddar du om före användning.

Tryck en gång och sedan en gång till och håll nedtryckt för att starta eller stänga av fjärrkontrollen.

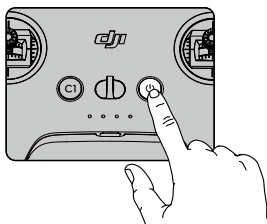

Ladda batteriet

Använd en USB-C-kabel för att ansluta en AC-strömadapter till USB-C-porten på fjärrkontrollen. Det tar omkring 2,5 timmar att ladda fjärrkontrollen helt.

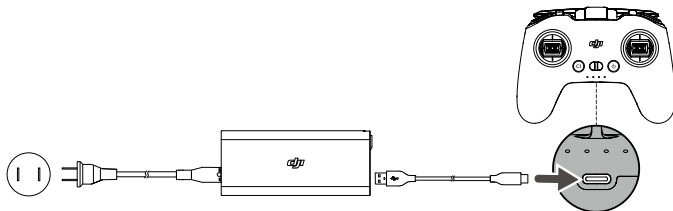

Kontrollera kardanupphängning och kamera

1. Tryck på slutaren/inspelningsknappen en gång för att ta en bild eller för att starta eller stoppa inspelningen. Tryck och håll in för att växla mellan bild- och videoläge.
2. Används för att kontrollera lutningen för kardanupphängningen.

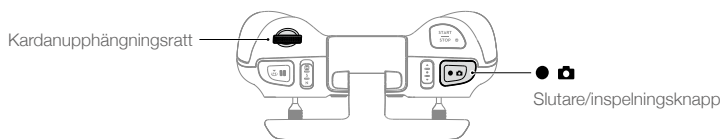

Kontrollera drönaren

Kontrollspakarna styr drönarens orientering (panorering), framåt/bakåt (lutning), altitud (gasspjäll) och vänster/höger rörelse (rollning) hos drönaren. Kontrollspaksläget avgör funktionen hos varje kontrollspaksrörelse.



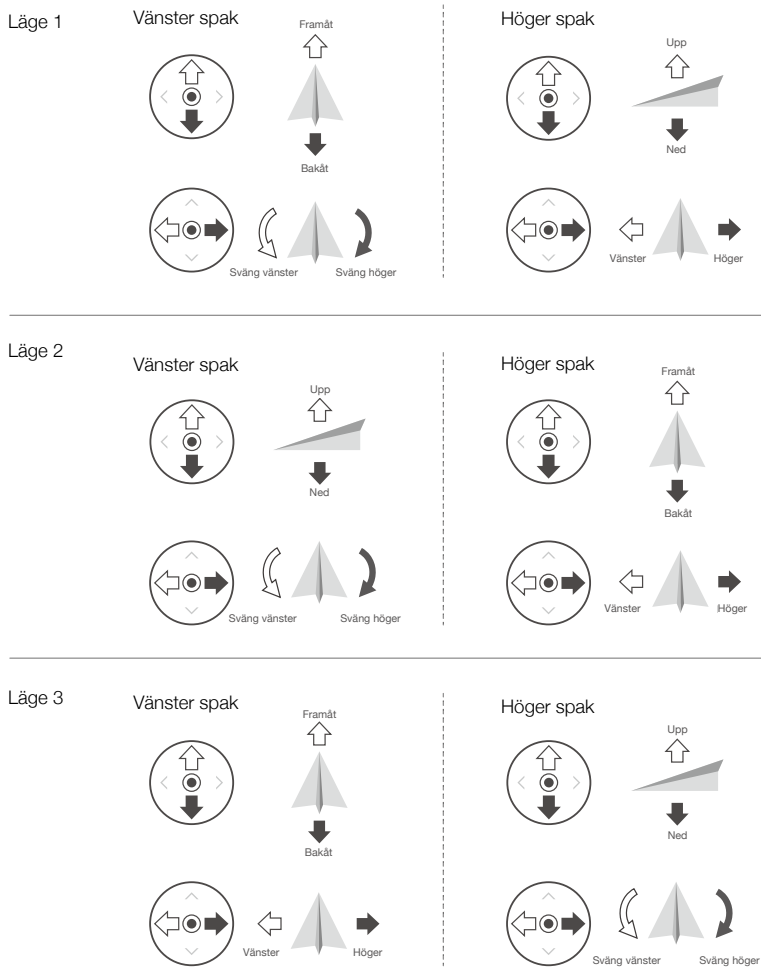

Det finns tre programmerade lägen: Läge 1, Läge 2 och Läge 3. Läge 2 väljs som standard och användare kan ändra till Läge 1 eller Läge 3 i menyn för glasögoninställningar.



Figuren nedan visar hur man använder kontrollspakarna med Läge 2 som exempel.

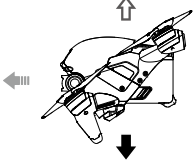

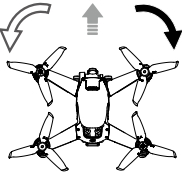
- Spak neutral/central punkt: Kontrollspakar befinner sig i centrumpositionen.
- Flyttar kontrollspaken: Tryck bort kontrollspaken från mitten eller tryck på gasspjällsreglaget från den nedersta positionen vid användning i manuellt läge.

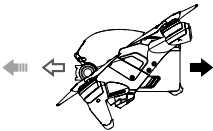
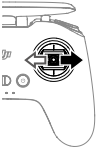
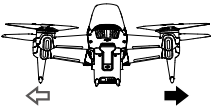
| Fjärrkontroll (Läge 2) | Drönare (◀▶▶ Indikerar nosens riktning) | Anmärkningar |
|--|---|---|
|  |  | <p>Gasspjällsreglage: För den vänstra spaken uppåt eller nedåt för att ändra drönarens altitud.</p> <p>För spaken uppåt för att stiga och nedåt för att sjunka. För spaken försiktigt för att förhindra plötsliga och oväntade ändringar i altituden.</p> <p>Normalt/Sport-läge: Drönaren cirkulerar på plats om spaken är i mitten. Använd vänster spak för att lyfta när motorerna roterar med tomgångshastighet. Ju längre spaken förs bort från mitten, desto snabbare ändras drönarens lutning.</p> <p>Manuellt läge: Gasspjällsreglaget har inget centrum. Före flygningen justerar du gasspjällsspaken för att förhindra den från att återgå till mitten.</p> |
|  |  | <p>Girningsspak: Genom att föra den vänstra spaken åt vänster eller höger styr du drönarens riktning.</p> <p>För spaken åt vänster för att rotera drönaren moturs och åt höger för att rotera drönaren medurs. Drönaren cirkulerar på plats om spaken är i mitten.</p> <p>Ju mer spaken förs bort från centerpositionen, desto snabbare roterar drönaren.</p> |
|  |  | <p>Spaklutning: Genom att föra den högra spaken uppåt och nedåt ändras drönarens lutning.</p> <p>För spaken uppåt för att flyga framåt och nedåt för att flyga bakåt. Drönaren cirkulerar på plats om spaken är i mitten.</p> <p>Ju mer spaken förs bort från centerpositionen, desto snabbare förflyttar sig drönaren.</p> |
|  |  | <p>Rullspak: Genom att föra den högra spaken åt vänster eller höger ändras drönarens rullning.</p> <p>För spaken åt vänster för att flyga åt vänster och åt höger för att flyga åt höger. Drönaren cirkulerar på plats om spaken är i mitten.</p> <p>Ju mer spaken förs bort från centerpositionen, desto snabbare förflyttar sig drönaren.</p> |

Flyglägesomkopplare

Använd omkopplaren för att välja önskat flygläge.

| Position | Flygläge |
|----------|---------------|
| M | Manuellt läge |
| S | Sportläge |
| N | Normalläge |

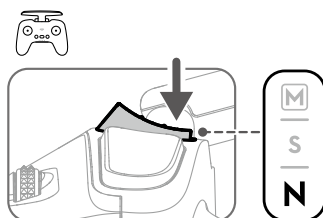

Manuellt läge är enligt standard inaktiverat. Se till att brytaren är inställd på manuellt läge i glasögonen innan du växlar till manuellt läge. Drönaren ligger kvar i normalt läge eller sportläge om brytaren inte är konfigurerad till manuellt läge i glasögonen. Gå till Inställningar, Kontroll, Fjärrkontroll och sedan Knappinställningar och konfigurera anpassat läge till manuellt läge.

Innan du använder manuellt läge rekommenderas att du drar åt F2-skruvén på baksidan av gasspjällsreglaget så att spaken inte återgår till mitten och justerar F1-skruvén för att säkerställs att spakresistensen är lämplig.



- Vid användning i manuellt läge har drönaren inga flygassistensfunktioner, såsom automatisk stabilisering. Innan du använder manuellt läge praktiserar du flygning i manuellt läge med DJI Virtual Flight för att säkerställa att du kan flyga säkert.
- Justera gasspjällsreglaget innan flygplanet lyfter. UTFÖR INGA JUSTERINGAR under flygningen.

Start-/stoppknapp

Vid användning i sportläge trycker du en gång för att aktivera eller inaktivera farthållaren. När farthållaren är aktiverad bevarar drönaren aktuell flyghastighet och flyger framåt.

Vid användning i manuellt läge trycker du två gånger för att starta eller stoppa motorn.

Vid användning i läget Normal eller Sport, trycker du en gång för att avbryta Låg batterinivå RTF när nedräkningen visas i glasögonen.

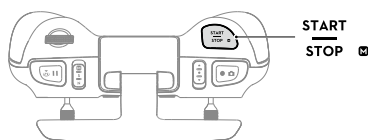

- Farthållaren är endast tillgänglig i sportläge.
- När farthållaren är aktiverad bevarar drönaren aktuell flyghastighet och flyger framåt. Den horisontella hastigheten som visas på glasögonen ändras beroende på om kontrollspakarna flyttas eller om drönaren flyger i en blåsig miljö.

Flygpaus/RTH-knapp

Tryck en gång för att bromsa in drönaren och sväva på plats. Kontrollera att lutningsspaken och rullningsspaken återgår till mitten och tryck på gasreglaget för återta kontrollen över flygningen. Om drönaren utför RTH eller automatisk landning trycker du en gång för att avsluta proceduren före inbromsning.

När drönaren är i manuellt läge trycker du på knappen för att få drönaren att bromsa och sväva på plats. Drönarens altitud återgår till sin nivå och flygläget växlar automatiskt till normalläge.

Tryck på och håll RTH-knappen nedtryckt tills fjärrkontrollen avger en signal för att starta RTH. Tryck på knappen igen för att avbryta RTH och återfå kontrollen över drönaren. Se avsnittet Återgå till startposition för mer information om RTH.

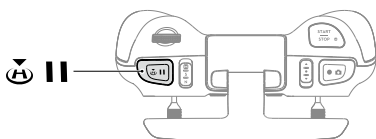

Anpassningsbar knapp

Funktionerna på anpassningsbara knappar kan konfigureras i inställningarna för fjärrkontrollen i glasögonen, inklusive C1-knapp, C2-brytare och anpassat läge.

C1-knappen och C2-brytaren kan användas som genvägar för funktioner, såsom stigning, sänkning eller omcentrering av kardanupphängning eller aktivering eller inaktivering av ESC-signal eller nedre hjälpbelysning.

Anpassat läge kan konfigureras till manuellt läge eller sportläge.

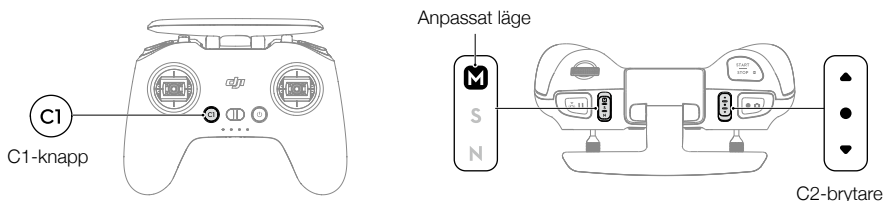

Fjärrkontrollsvarning

Fjärrkontrollen avger en signal under RTH. Varningen kan inte avbrytas. Fjärrkontrollen avger en varning när batterinivån är 6–15 %. Varningen för låg laddningsnivå kan avbrytas genom att trycka på strömbrytaren. Ett varningsmeddelande för kritisk batterinivå hörs när batterinivån är mindre än 5 % och kan inte avbrytas.

Optimal sändningszon

Signalen mellan drönaren och fjärrkontrollen är mest tillförlitlig när antennerna är positionerade i förhållande till drönaren enligt bilden nedan.

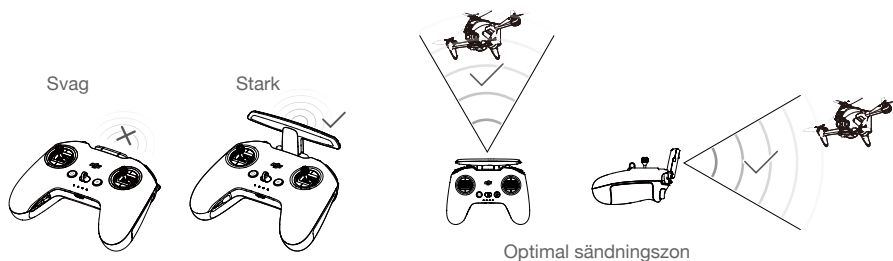

ANVÄND INTE andra trådlösa enheter med samma frekvensband för att undvika störningar i fjärrkontrollen.

Fästesjustering

Vid användning av manuellt läge justerar du gasspjällsreglaget baserat på spakläge för en bättre användarupplevelse.

1. Vänd på fjärrkontrollen och lyft i bakre gummihandtaget från den invändiga skåran.

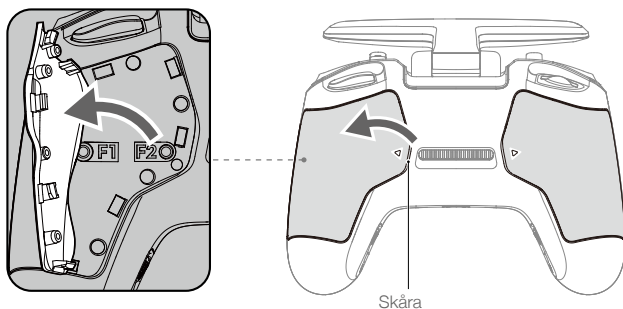

2. Skruvarna under handtaget kan justera motsvarande spak på fjärrkontrollens framsida. Använd en H1.5 sexkantsnyckel för att justera motståndet för spaken och centrera om spaken vertikalt. Kontrollens resistens ökar när F1-skraven spänns och kontrollresistensen minskar när F1-skraven lossas. Omcentrering inaktiveras när F2-skraven dras åt och omcentrering aktiveras när F2-skraven lossas.

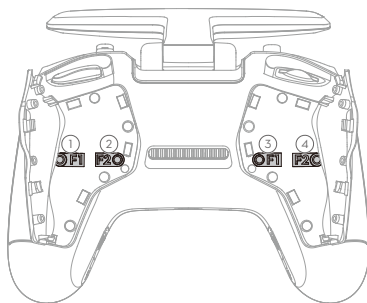

- | | |
|--|--|
| ① F1 Justerskruv för höger spakresistens (Vertikal) | ③ F1 Justerskruv för vänster spakresistens (Vertikal) |
| ② F2 Justerskruv för höger spakcentrering (Vertikal) | ④ F2 Justerskruv för vänster spakcentrering (Vertikal) |

3. Remontera gummihandtaget när justeringen är klar.

DJI Fly-app

Anslut glasögonen till den mobila enheten, starta DJI Fly och öppna startskärmen. Tryck på GO FLY för att visa videoöverföring, som gör det möjligt för dig att dela FPV-kameravyn.

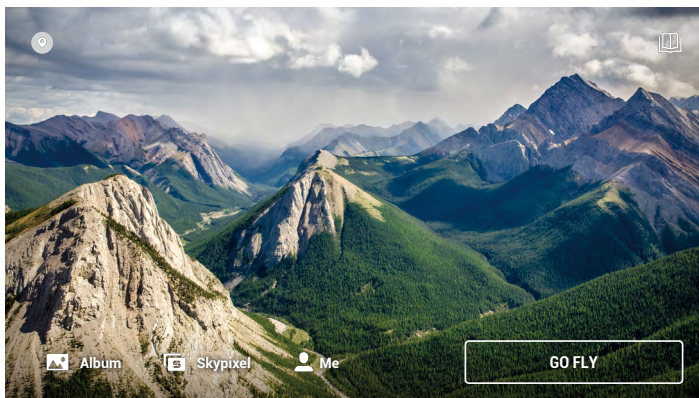

Fly Spots

Visa eller dela närliggande, lämpliga flyg- och inspelningsplatser, lär dig mer om GEO-zoner och förhandsgranska flygfoton över olika platser som tagits av andra användare.

Akademi

Klicka på ikonerna i övre högra hörnet för att öppna Akademien och se produkthandledningarna, flygtips, flygsäkerhetsdokument och manuella dokument.

SkyPixel

Öppna SkyPixel för att visa videor och bilder som delats av användare.

Profil

Visa kontoinformation, flygregister, DJI forum, online-butik, funktionen Sök min drönare och övriga inställningar.



- Vissa länder och regioner kräver rapportering i realtid för drönarens geografiska placering vid flygningen. Som ett resultat är det nödvändigt att ansluta glasögonen till den mobila enheten och köra DJI Fly. Se till att kontrollera och efterleva lokala föreskrifter.



- Se till att fullt ut ladda din mobila enhet innan du startar DJI Fly.
 - Mobildata krävs vid användning av DJI Fly. Kontakta din trådlösa operatör för datakostnader.
 - Om du använder en mobiltelefon som din visningsenhet ska du INTE ta emot telefonsamtal eller använda textningsfunktionen under flygningen.
 - Läs alla säkerhetstips, varningsmeddelanden och friskrivningar noggrant. Bekanta dig själv med tillhörande förordningar i ditt område. Du ansvarar själv för att vara uppmärksam på all relevant lagstiftning och flygning på ett sätt som uppfyller kraven.
 - Använd appbeskrivningen för att använda dina flygkunskaper om du aldrig har använt drönare, eller om du inte har tillräcklig erfarenhet för att använda drönare på ett förtroendefullt sätt.
 - Appen är designad för att hjälpa dig i din användning. Använd ljudsekretess och FÖRLITA DIG INTE PÅ att appen ska styra drönaren. Din användning av appen omfattas av användarreglerna för DJI Fly och DJI-sekretesspolicy. Läs dem noggrant i appen.
-

Flygning

När flygförberedelserna före flygning är slutförda rekommenderas att du finputsar dina flygkunskaper och praktiserar säker flygning. Se till att alla flygningar utförs i ett öppet område. Flyghöjden är begränsad till 500 m. Överskrid INTE denna höjd. Följ strikt lokala lagar och förordningar när du flyger. Se till att läsa friskrivnings- och säkerhetsriktlinjerna för DJI Mini 2 för att förstå säkerhetsmeddelandena innan du påbörjar flygning.

Flygmiljökrav

1. Använd inte drönaren när det råder dåliga väderförhållanden, inklusive vindhastigheter som överskrider 13,8 m/s, snö, regn och dimma.
2. Flyg bara i öppna områden. Höga strukturer och stora metallstrukturer kan påverka precisionen för ombordskompass och GPS-system. Vi rekommenderar att du håller drönaren på ett avstånd om minst 5 m från strukturer.
3. Undvik hinder, folksamlingar, högspänningsledningar, träd och vattensamlingar. Vi rekommenderar att du håller drönaren minst 3 meter ovanför vattenytan.
4. Minimera störningar genom att undvika områden med höga nivåer av elektromagnetism, såsom platser nära kraftledningar, basstationer, transformatorstationer och sändningstorn.
5. Drönare och batteriprestanda är utsatta för miljöfaktorer, såsom luftdensitet och temperatur. Var försiktig vid flygning på 6 000 m höjd eller högre över havsnivån. Annars kan batterifunktionen minskas.
6. Drönaren kan inte använda GPS inom polarregionerna. Använd nedåtvissningssystemet vid flygning på sådana platser.
7. Om du lyfter från en yta i rörelse, såsom en båt eller bil, ska du flyga med försiktighet.

Flygränser och GEO-zoner

Operatörer av obemannade flygfarkoster (UAVs) ska följa de riktlinjer från självreglerande organisationer som gäller, såsom International Civil Aviation Organization, Federal Aviation Administration och lokala flygmyndigheter. Av säkerhetsskäl är flygränserna aktiverade enligt standard för att hjälpa användare att flyga drönare på ett säkert och lagligt sätt. Användare kan konfigurera flygränser för höjd och avstånd.

Altitudgränser, distansgränser och GEO-zonfunktioner hanterar flygningen säkert när GPS är tillgängligt. Endast höjd kan begränsas när GPS är otillgängligt.

Flyghöjd och distansgränser

Användare kan ändra den maximala höjden och radiegränserna i glasögonen. När du är klar begränsas drönarens flygning till ett cylindriskt område som avgörs av dessa inställningar. Dessa gränsvärden specificeras i tabellen nedan.

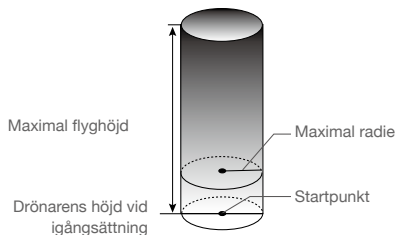

När GPS är tillgängligt

| | Flyggränser | Glasögon | Drönarstatusindikator |
|---------------|---|----------------------------|-------------------------------------|
| Maxhöjd | Drönarens höjd kan inte överskrida det specificerade värdet | Varning: Höjdgräns uppnådd | Blinkar grönt och rött alternerande |
| Maximal radie | Flygdistanen måste ligga inom den maximala radien | Varning: Distanmgräns nådd | |

När GPS-signalen är svag

| | Flyggränser | Glasögon | Drönarstatusindikator |
|---------------|---|-----------------------------|-----------------------------------|
| Maxhöjd | Höjden är begränsad till 30 m när GPS-signalen är svag och nedåtvissningssystemet är inaktiverat. | Varning: höjdgräns uppnådd. | Blinkar omväxlande rött och grönt |
| Maximal radie | Radiobegränsningarna är inaktiverade och varningsmeddelanden kan inte tas emot i appen. | | |



- Det kommer inte att finnas någon höjdgräns om GPS-signalen blir svag under flygning så länge som GPS-signalen var starkare än den svaga (vita eller gula signalfält) när drönaren startades upp.
- Om drönaren är i en GEO-zon och det förekommer en svag eller ingen GPS-signal, lyser drönarstatusindikatorn rött i fem sekunder var tolfte sekund.
- Om drönaren når en gräns kan du fortfarande styra drönaren, men du kan inte flyga den längre.
- Av säkerhetsskäl får du inte flyga nära flygplatser, motorvägar, tågstationer, järnvägar, stadscentra och andra känsliga områden. Flyg bara drönaren inom ditt synfält.

GEO-zoner

Alla GEO-zoner är listade på den officiella DJI-webbplatsen på <http://www.dji.com/flysafe>. GEO-zoner är indelade i olika kategorier och inkluderar platser, såsom flygplatser, flygfält där bemannade flygplan rör sig på låg höjd, nationsgränser och känsliga platser, såsom kraftanläggningar.

Du kommer att få en uppmaning i glasögonen om din drönare närmar sig GEO zoner och drönaren kommer att begränsas från flygning inom området ifråga.

Checklista före flygning

1. Se till att glasögonbatteriet, fjärrkontrollen, den mobila enheten och det intelligenta flygbatteriet är fulladdade.
2. Se till att propellrarna är monterade korrekt och säkert.
3. Se till det intelligenta flygbatteriet och glasögonbatteriet är korrekt anslutna och säkra.
4. Kontrollera att kardanupphängning och kamera fungerar normalt.
5. Se till att motorerna är obehindrade och fungerar normalt.
6. Se till att glasögonen fungerar normalt och visa videosändningen.
7. Se till att kameranlinsen och Vision Systems-sensorerna är rena.
8. Se till att glasögonantennerna är säkert installerade och att fjärrkontrollens antenn är upprest.
9. Använd endast DJI-originaldelar eller delar som certifierats av DJI. Icke auktoriserade komponenter eller komponenter från ej DJI-certifierade tillverkare kan orsaka fel i systemfunktionerna och inverka på säkerheten.

Starta/stoppa motorena

Starta motorena

Normalt/sportläge

En CSC används för att starta motorena. Tryck båda spakarna i nedre inre och yttre hörnen för att starta motorena. När motorena har börjat snurra frigör du båda spakarna samtidigt.



Manuellt läge

Se till att gaspjälsreglaget är i lägsta positionen och tryck på start-/stoppknappen två gånger för att starta motorena.

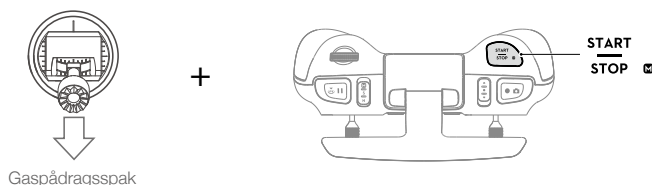

Stoppa motorena

Normalt/sportläge

Det finns två sätt att stoppa motorena på.

Metod 1: när drönaren har landat trycker du på och håller ned vänstra spaken. Motorena stannar efter tre sekunder.

Metod 2: när drönaren har landat trycker du ner gasreglagespaken och utför samma CSC som du använde för att starta motorena. Frigör båda spakarna när motorena har stoppats.

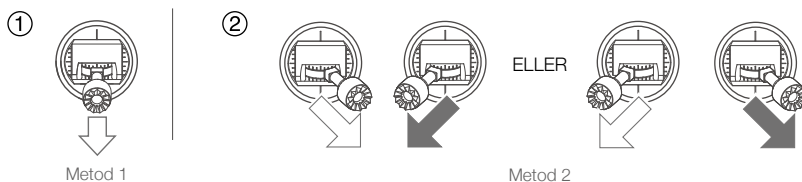

Manuellt läge

Tryck på start/stoppknappen två gånger för att stoppa motorerna när drönaren har landat.

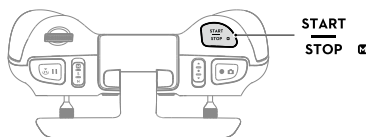

- Av säkerhetsskäl rekommenderar vi att du växlar till normalläge före landningen.

Stoppa motorerna under flygning

Motorerna bör endast stoppas under flygningen i en nödsituation, exempelvis om det förekommer en kollision, drönaren inte går att kontrollera och stiger och sjunker mycket snabbt, spinner i luften eller om en motor har stannat. Standardinställningen kan ändras i glasögonen.

Vid användning i manuellt läge trycker du på start-/stoppknappen två gånger för att stoppa motorerna när du så önskar.



- Om du stoppar motorerna under flygningen gör det att drönaren kraschar.

Flygtest

Start-/landningsprocedurer

1. Placera drönaren på ett öppet, plant område med drönarstatusindikatorn vänd mot dig.
2. Starta glasögonen, fjärrkontrollen och drönaren.
3. Vänta tills drönarstatusindikatorerna blinkar grönt, vilket indikerar att startpunkten har registrerats och att det är säkert att flyga.
4. Starta motorerna.
5. Tryck försiktigt på gasreglagespaken för att lyfta eller använda automatisk start.
6. Dra i gasreglagespaken eller använd autolandningsreglaget för att landa drönaren.
7. Motorerna stoppas efter landning.
8. Stäng av drönaren, glasögonen och fjärrkontrollen.

Videoförslag och tips

1. Checklistan före flygning är utformad för att hjälpa dig flyga säkert och säkerställa att du kan filma under flygningen. Gå igenom den fullständiga checklisten för flygning före varje flygning.
2. Välj kardanupphängningsläge.
3. Vi rekommenderar att ta fotografier eller göra videospelningar vid flygning i normal- eller fotograferingsläge.
4. FLYG INTE i dåliga väderförhållanden, exempelvis när det regnar eller blåser.
5. Välj kamerainställningarna som bäst passar dina behov.
6. Utför flygtester för att upprätta flygrutter och förhandsgranska scener.
7. Tryck på kontrollspakarna för att försiktigt hålla drönarens rörelse mjuka och stabila.
8. Vid användning i manuellt läge flyger du i en öppen, vidsträckt och gles befolkad miljö för att säkerställa flygsäkerheten.



Det är viktigt att förstå de grundläggande riktlinjerna för säkerhet för både dig själv och kringstående.

Du får **INTE** glömma att läsa **ansvarsfriskrivningen** och **säkerhetsriktlinjerna**.

Underhåll

Glasögon

Rengöring

Se till att koppla från glasögonen från eluttaget före rengöring och kontrollera att inga kablar är anslutna.

Rengör ytan på glasögonen med en mjuk, torr, ren trasa. För att rengöra skumplasten fuktar du trasan med rent vatten och torkar av skumplasten.

Byta skumplasten

Skumplasten är fäst i glasögonen med Velcro-band. Vid byte av skumplasten skalar du gradvis av det från vänster eller höger. Rikta in skumplasten mot glasögonen och tryck på skumplasten nedåt så att den fastnar ordentligt.

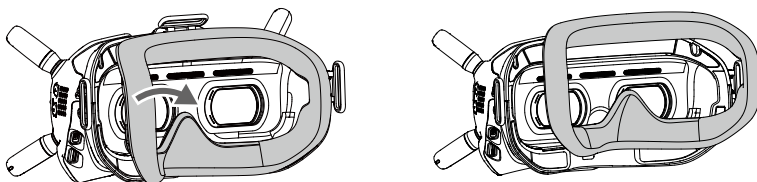

Underhåll av linser

Använd en rengöringstrasa för att torka linserna försiktigt.

1. Fukta rengöringstrasan med alkohol eller en linsrengörare.
2. Torka i cirkelrörelser från mitten till linsernas yttre kanter.



- RENGÖR INTE skumplasten med alkohol.
 - Linserna är ömtåliga. Rengör dem försiktigt. REPA DEM INTE, eftersom det skadar den övergripande visningsupplevelsen.
 - Förvara glasögonen i ett torrt rum i rumstemperatur för att undvika skada på linserna till följd av hög temperatur och hög luftfuktighet.
-

Drönare

Följ stegen nedan för att byta komponenterna i drönaren, såsom övre skal, kardanupphängning och kamera, eller landningsställ.

Kardanupphängning och kamera (inkl. övre skal)

Demontering

1. Skruva ur de fyra M1.6-skruvarna på framsidan och ta bort det skyddande skalet.

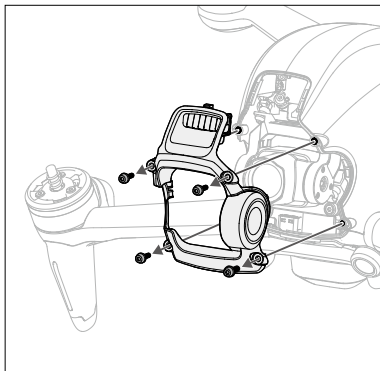

2. Skruva ur de fyra M2-skruvarna på båda sidor.

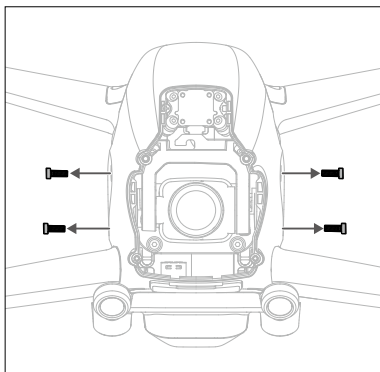

3. Fokusera ett hörn i övre skalet från drönarens undersida.

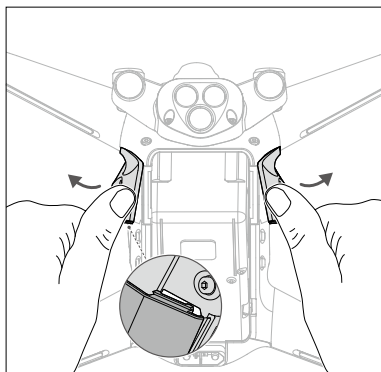

4. Ställ dig mot drönaren, håll i främre ramarmen och tryck i den riktning som visas för att ta bort överskalet.

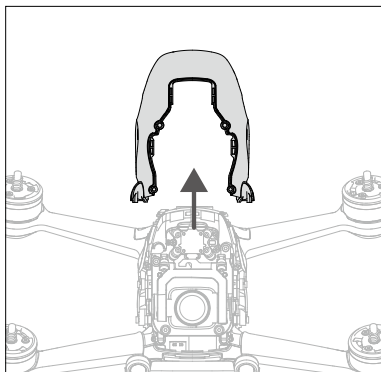
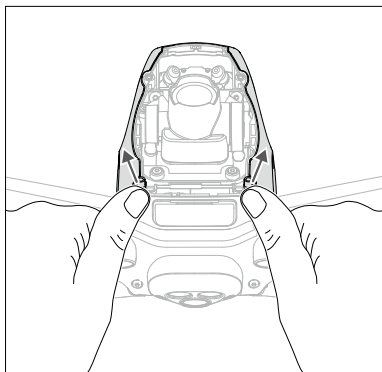

5. Ta bort de fyra M2-skruvarna på framsidan.

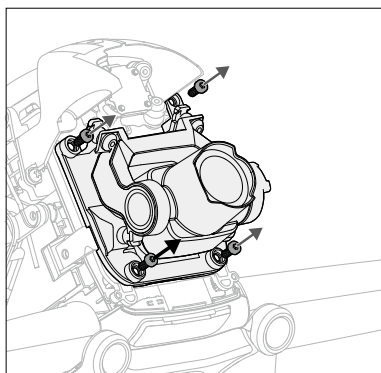

6. Avlägsna de båda M1.6-skruvarna på sidan innan du avlägsnar metallstycket.

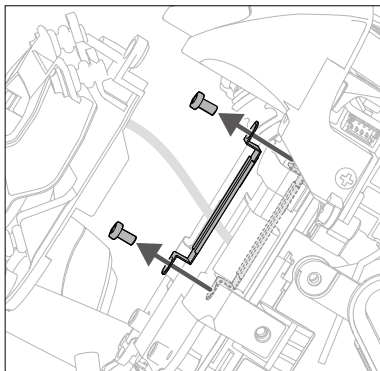

7. Använd ett lämpligt verktyg för att lyfta och ta bort FPC-kontakten på kardanupphängning och kamera.

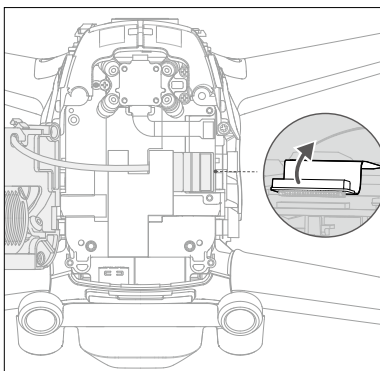

8. Dra loss ett hörn på fixertejpen för att avlägsna kardanupphängning och kamera.

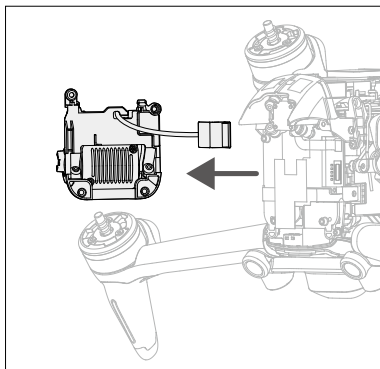
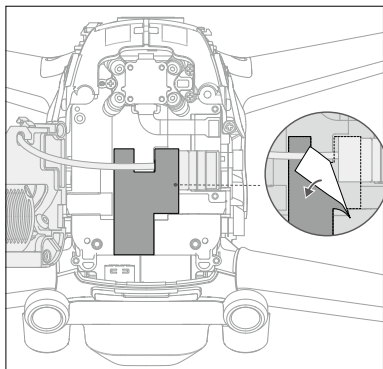

Installation

1. Förbered en ny kardanupphängning och kamera, rikta in anslutningskabeln i rätt position och säkra med fixertejp.

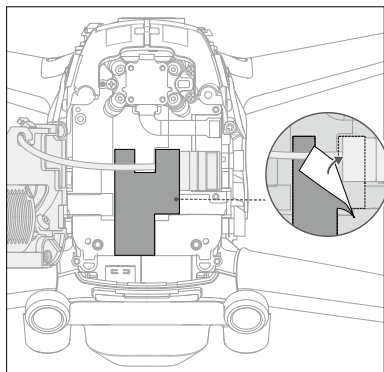
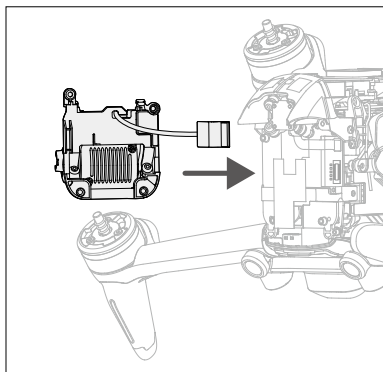

2. Rikta in och tryck ned FPC-kontakten på kardanupphängningen och kameran för att säkerställa att de är säkert anslutna.

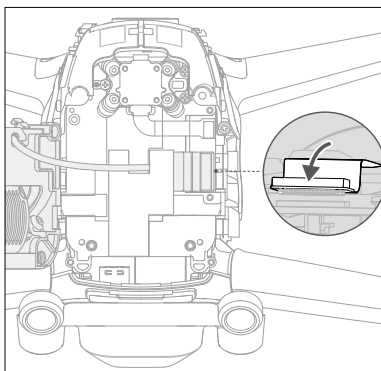

3. Installera metallplattan på höger sida och spänn åt de båda M1.6-skruvarna.

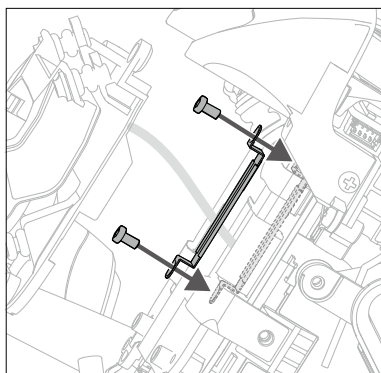

4. Installera kardanupphängning och kamera och spänn åt de fyra M2-skruvarna.

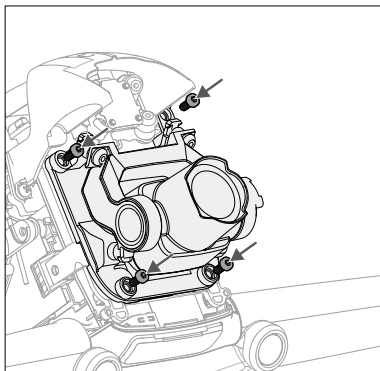

5. Förbered ett nytt övre skal för installation.

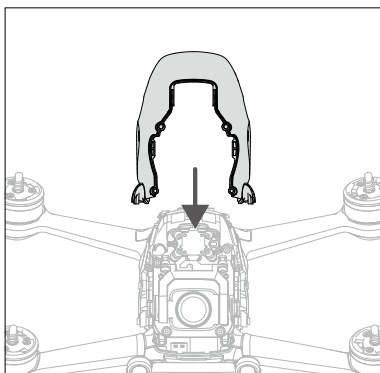

6. Tryck på följande positioner i ordning för att säkerställa att övre skalet sitter fast ordentligt.

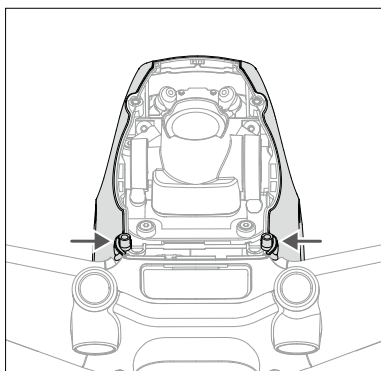
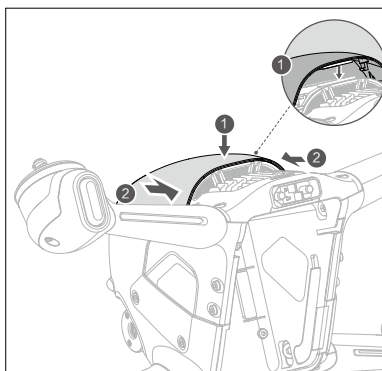

7. Böj försiktigt sidan på det övre skalet för att föra in fästet i drönarens fack och spänn åt de fyra M2-skruvarna på båda sidor.

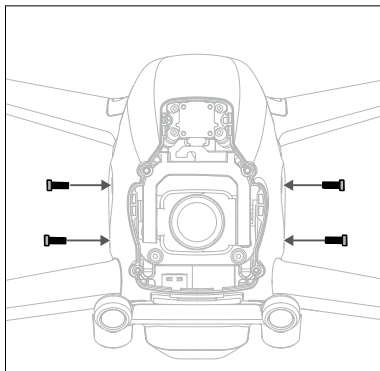
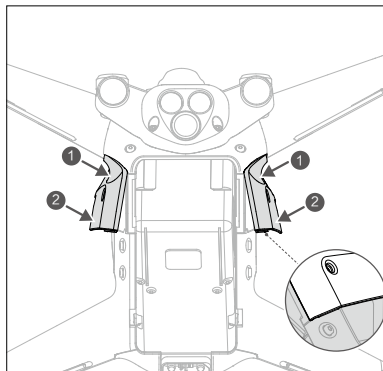

8. Installera skyddsskalet från ovsidan och se till att passa in skårorna. Spänn åt de fyra M2-skruvarna på framsidan för att slutföra installationen.

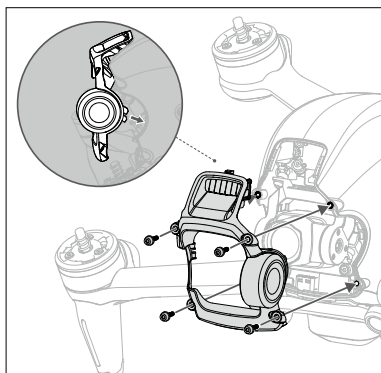

Kontrollera kardanupphängning och kamera

Efter att du har bytt kardanupphängning och kamera hämtar du kalibreringsfilen för kameran för att kalibrera kardanupphängning och kamera.

1. Starta drönaren, glasögonen och fjärrkontrollen. Kontrollera att alla enheter är länkade.
2. Anslut USB-C-porten på glasögonen till den mobila enheten, kör DJI Fly, och följ instruktionerna på skärmen för att hämta kamerakalibreringsfilen till drönaren. En internet-anslutning krävs för hämtning.

Landningsställ

Demontering

1. Ta bort de båda M1.6-skruvarna på undersidan av vänster landningsställ.

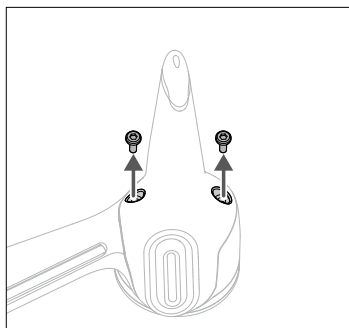

2. Avlägsna landningsstället så som visas.

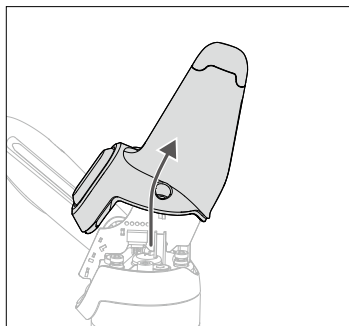

3. Avlägsna antennens ljuspanel för landningsväxeln.

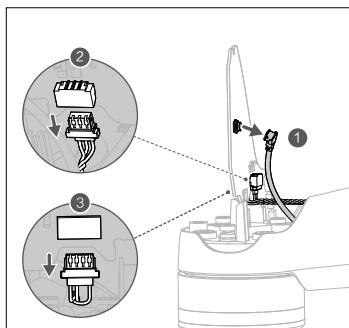

4. Avlägsna antennkontakten och ljuskabelanslutningarna med 3 och 4 stift på panelens båda sidor.

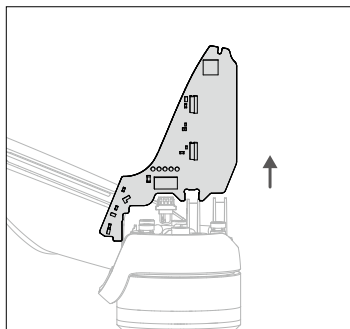

Installation

1. Kontrollera markeringen invändigt i landningsstället och ta bort antennens ljuspanel från den som är markerad med ett L. Anslut ljuskabelanslutningarna med 3 och 4 stift och antennkontakten på undersidan av vänstra främre motorn och kontrollera att anslutningen är säker.

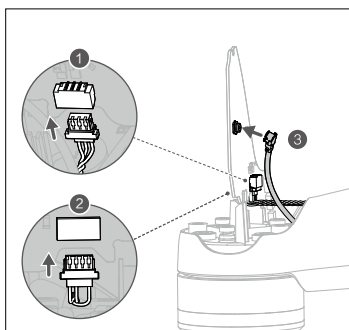
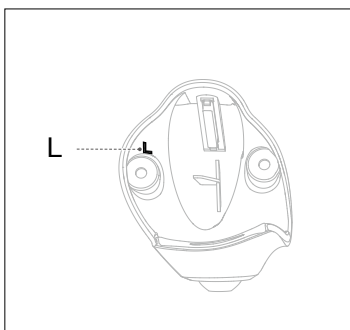

2. För in panelen mellan de två klämpositionerna på motorbasen.

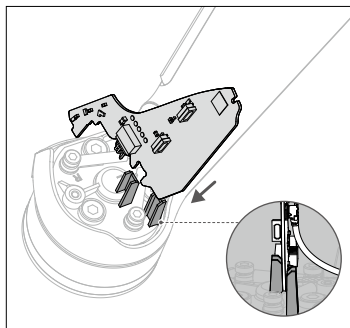

3. Se till att skåran på landningsstället är helt införd i överensstämmande position på motorbasen.

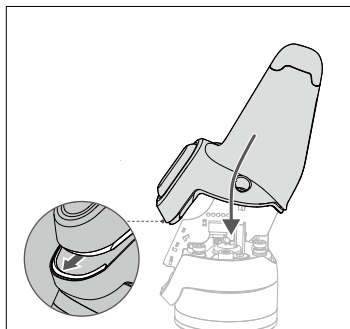

4. Spänn åt de två M1.6-skruvarna för att slutföra installationen.

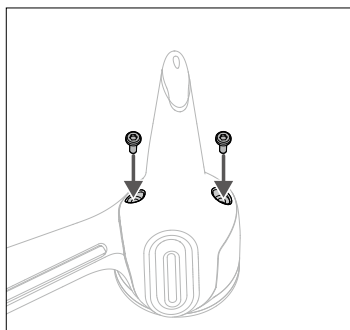

5. Upprepa stegen ovan för att installera landningsstället på höger sida. Landningsstället är markerat med R.

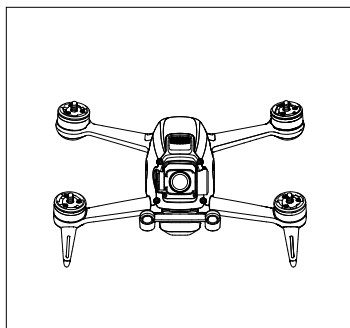

Bilaga

Specifikationer

| Drönare | |
|---|--|
| Startvikt | Cirka 795 g |
| Mått | 178×232×127 mm (utan propellrar) 255×312×127 mm (med propellrar) |
| Diagonalt avstånd | 245 mm |
| Max stigningshastighet | 8 m/s (Normalinställning) 15 m/s (Sportinställning) Ingen gräns (Manuellt läge) |
| Max nedstigningshastighet | 7 m/s (Normalinställning) 10 m/s (Sportinställning) Ingen gräns (Manuellt läge) |
| Maxhastighet (nära havsytan, vindfritt) | 15 m/s (Normalinställning) 27 m/s (Sportinställning) 39 m/s (Manuellt läge) |
| Max Horizontal Acceleration (nära havsytan, ingen vind) | 0-100 kph: 2 s (Manuellt läge) |
| Max flyghöjd över havsytan | 6000 m |
| Maximal flygtid | 20 min (uppmätt vid flygning i 40 kph i vindfria förhållanden) |
| Max hovringstid | Cirka 16 min (uppmätt vid flygning i vindfria förhållanden) |
| Maximalt flygavstånd | 16,8 km (uppmätt vid flygning i vindfria förhållanden) |
| Max vindhastighetsmotstånd | 13,8 m/s |
| Temperaturintervall vid drift | -10° till 40 °C |
| GNSS | GPS+GLONASS+Galileo |
| Driftsfrekvens | 2,400-2,4835 GHz; 5,725-5,850 GHz |
| Sändareffekt (EIRP) | 2.4 GHz: ≤31.5 dBm (FCC), ≤20 dBm (CE/SRRC/MIC) 5.8 GHz: ≤31.5 dBm (FCC), ≤25.5 dBm (SRRC), ≤14 dBm (CE) |
| Precisionsområde för svävning | Vertikal: ±0,1 m (med Vision positionering), ±0,5 m (med GPS-positionering) Horisontell: ±0,3 m (med visningspositionering), ±1,5 m (med GPS-positionering) |
| Kardanupphängning | |
| Mekaniskt område | Lutning: -65° till +70° |
| Kontrollerbart område | Lutning: -50° till +58° |
| Stabiliserat system | Enkel axel (tiltning), elektronisk rullaxel |
| Max kontrollhastighet | 60°/s |
| Vinklat vibrationsområde | ±0.01° (Normalinställning) |
| Elektronisk rullaxel | Tillgänglig (upp till en vinkel på 10°) |

| | |
|--------------------------------|---|
| Avkänningsystem | |
| Framåt | Precisionsmättningsområde: 0,5–18 m Hindersavkänning: Endast tillgänglig i normalt läge FOV: 56° (horisontal), 71° (vertikal) |
| Nedåt | Mätområde för infraröd sensor: 10 m Svängningsområde: 0,5–15 m Svängningsområde för visningsensor: 0,5–30 m |
| Hjälpbelysning på undersidan | Enkel LED |
| Användarmiljö | Icke reflekterande, ej urskiljningsbara ytor med diffus reflektion för >20 % Adekvat belysning på lux >15 |
| Kamera | |
| Sensor | 1/2,3" CMOS, Effektiva pixlar: 12 MP |
| Lins | FOV: 150° 35 mm format motsvarande: 14,66 mm Bländare: f/2,8 Fokusläge: Fast fokus Fokusintervall: 0,6 m till ∞ |
| ISO-intervall | 100-12800 |
| Elektronisk slutarhastighet | 1/50-1/8000 s |
| Stillbildsinställningar | En bild |
| Maximal bildstorlek | 3840×2160 |
| Bildformat | JPEG |
| Videoupplösning | 4K: 3840×2160 50/60 p FHD: 1920×1080 50/60/100/120 p |
| Videoformat | MP4/MOV (MPEG-4 AVC/H.264, HEVC/H.265) |
| Max video bithastighet | 120 Mbps |
| Färgprofiler | Standard, D-Cinelike |
| RockSteady EIS | Tillgänglig |
| Förvriddningskorrigering | Tillgänglig |
| Filformat som stöds | exFAT (rekommenderas) FAT32 |
| Intelligent flygbatteri | |
| Kapacitet | 2000 mAh |
| Spänning | 22.2 V (standard) |
| Begränsning laddningsspänning | 25.2 V |
| Batterityp | LiPo 6S |
| Energi | 44.4 Wh@0.5C |
| Urladdningshastighet | 10C (standard) |
| Vikt | Cirka 295 g |

| | |
|-----------------------------------|---|
| Temperaturintervall laddning | 5° till 40 °C |
| Maximal laddningseffekt | 90 W |
| Glasögon | |
| Vikt | Omkring 420 g (inkl huvudbåge och antenner) |
| Mått | 184×122×110 mm (exkl. antenner) 202×126×110 mm (inkl. antenner) |
| Skärmstorlek | 2 tum×2 |
| Skärmupplösning (Enkel skärm) | 1440×810 |
| Skärmuppdateringsfrekvens | 144 Hz |
| FOV | 30° till 54°; Bildstorlek: 50-100% |
| Interpupillärt distansintervall | 58–70 mm |
| Driftsfrekvens | 2,400-2,4835 GHz; 5,725-5,850 GHz |
| Sändareffekt (EIRP) | 2.4 GHz: ≤28.5 dBm (FCC), ≤20 dBm (CE/SRRC/MIC) 5.8 GHz: ≤31.5 dBm (FCC), ≤19 dBm (SRRC), ≤14 dBm (CE) |
| Kommunikationsbandbredd | Max 40 MHz |
| Live-visningsläge | Låglatensläge (810p 100fps/120fps), Latens < 28 ms Högkvalitetsläge (810p 50fps/60fps), Latens < 40 ms |
| Max video bithastighet | 50 Mbps |
| Transmissionsintervall | 10 km (FCC); 6 km (CE/SRRC/MIC) |
| Ljudsändning | Tillgänglig |
| Videoinspelningsformat som stöds | MOV (VideofORMAT: H.264) |
| Videouppspelningsformat som stöds | MP4, MOV, MKV (VideofORMAT: H.264; Ljudformat: AAC-LC, AAC-HE, AC-3, MP3) |
| Temperaturintervall vid drift | 0° till 40 °C |
| Ingående ström | Rekommenderas: DJI FPV Glasögonbatteri Batterier från tredje part: 11.1-25.2 V |
| Batteri för skyddsglasögon | |
| Kapacitet | 1800 mAh |
| Spänning | Max 9 V |
| Batterityp | LiPo 2S |
| Energi | 18 Wh |
| Temperaturintervall laddning | 0° till 45 °C |
| Maximal laddningseffekt | 10 W |
| Körtid | Cirka 1 timme och 50 minuter (omgivande temperatur: 25 °C, skärmens ljusstyrka: 6) |

| Fjärrkontroll | |
|--|---|
| Vikt | 346 g |
| Mått | 190×140×51 mm |
| Driftsfrekvens | 2,400-2,4835 GHz; 5,725-5,850 GHz |
| Maximalt sändningsavstånd (fritt från hinder, fritt från störningar) | 10 km (FCC); 6 km (CE/SRRC/MIC) |
| Sändareffekt (EIRP) | 2.4 GHz: ≤28.5 dBm (FCC), ≤20 dBm (CE/SRRC/MIC) 5.8 GHz: ≤31.5 dBm (FCC), ≤19 dBm (SRRC), ≤14 dBm (CE) |
| Temperaturintervall vid drift | - 10° till 40 °C |
| Batteriladdare | |
| Ineffekt | 100-240 V, 50/60 Hz, 1.8 A |
| Uteffekt | Huvud: 25.2±0.15 V, 3.57±0.1 A eller 1±0.2 A USB: 5 V/2 A × 2 |
| Märkström | 86 W |
| Temperaturintervall laddning | 5° till 40 °C |
| Laddningstid | Intelligenta flygbatteri: cirka 50 minuter Fjärrkontroll: cirka 2 timmar 30 minuter Glasögonbatteri: cirka 2 timmar 30 minuter |
| SD-kort | |
| SD-kort som stöds | microSD-kort Max 256 GB, UHS-I hastighet, klass 3 |
| Rekommenderade microSD-kort | SanDisk High Endurance U3 V30 64GB microSDXC SanDisk Extreme PRO U3 V30 A2 64GB microSDXC SanDisk Extreme U3 V30 A2 64GB microSDXC SanDisk Extreme U3 V30 A2 128GB microSDXC SanDisk Extreme U3 V30 A2 256GB microSDXC Lexar 667x V30 128GB microSDXC Lexar High Endurance 128G U3 V30 microSDXC Samsung EVO U3 (gul) 64GB microSDXC Samsung EVO Plus U3 (röd) 64GB microSDXC Samsung EVO Plus U3 256GB microSDXC Netac 256GB U3 A1 microSDXC |



- Vikten vid drönarens start omfattar batteri, propellrar och ett microSD-kort.
- FOV blir 150° vid fotografering i 50 eller 100 fps. För andra ramhastigheter blir FOV 142°.
- Enheter tar längre tid att ladda om både det intelligenta flygbatteriet och fjärrkontrollen eller glasögonbatteriet laddas samtidigt.
- De här specifikationerna har fastställts genom tester som utförts med den senaste hårdvaran. Att uppdatera den inbyggda hårdvaran kan höja prestandan. Vi rekommenderar starkt att du uppdaterar till den senaste hårdvaran.

Kalibrera kompassen

Vi rekommenderar att kompassen kalibreras i följande situationer när du flyger utomhus:

1. Flygning på en plats på större avstånd än 50 km från den plats där drönaren senast flögs.
2. Drönaren har inte flugits på mer än 30 dagar.
3. Ett varningsmeddelande om kompassstörning visas i glasögonen och/eller drönarstatusindikatorn blinkar växelvis rött och gult.



- KALIBRERA INTE kompassen på platser där magnetisk störning kan uppstå, såsom nära magnetitdeponeringar eller stora metalliska strukturer, såsom parkeringsstrukturer, stålförstärkta källare, broar, bilar eller byggställningar.
- BÄR INTE föremål (såsom mobiltelefoner) som innehåller järnhaltiga material med magnetisk dragningskraft nära drönare under kalibreringen.
- Det är inte nödvändigt att kalibrera kompassen när du flyger inomhus.

Kalibreringsprocedur

Välj ett öppet område för att utföra följande rutin.

1. Välj Inställningar, Säkerhet och Kompasskalibrering i glasögonen. Drönarstatusindikatorn visar fast gult ljus, vilket indikerar att kalibreringen har startat.
2. Håll drönaren horisontellt och vrid den 360°. Drönarstatusindikatorn ska lysa med fast grönt ljus.
3. Håll drönaren vertikalt och vrid den 360° runt en vertikal axel.
4. Om statusindikatorn för drönaren blinkar med rött sken har kalibreringen misslyckats. Ändra plats och prova kalibreringsrutinen igen.

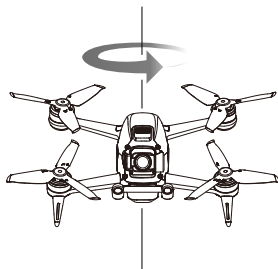

- Om drönarstatusindikatorn blinkar växelvis rött och gult efter slutförd kalibrering indikerar detta att den aktuella platsen inte är lämplig för flygning med drönaren, på grund av graden av magnetisk störning. Välj en ny plats.



- Ett meddelande visas i glasögonen om en kompasskalibrering krävs före start.
- Drönaren kan starta omedelbart när kalibreringen är klar. Om du väntar mer än tre minuter på att starta efter kalibrering kan du behöva kalibrera igen.

Uppdatera den inbyggda programvaran

Använd DJI Fly eller DJI Assistant 2 (DJI FPV-serien) för att uppdatera inbyggda programvara.

Använda DJI Fly

Se till att alla enheter är länkade efter påslagning av drönare, glasögon och fjärrkontroll. Anslut USB-C-porten på skyddsglasögonen till den mobila enheten, kör DJI Fly, och följ prompten för uppdatering. En internetanslutning krävs.

Använda DJI Assistant 2 (DJI FPV-serien)

Använda DJI Assistant 2 (DJI FPV-serien) för att uppdatera drönaren, glasögonen eller fjärrkontrollen separat.

1. Starta enheten och anslut den till en dator med en USB-C-kabel.
2. Starta DJI Assistant 2 (DJI FPV-serien) och logga in med ditt DJI-konto.
3. Välj enheten och klicka på Firmware-uppdatering på vänster sida.
4. Välj den firmware-version som krävs.
5. DJI Assistant 2 (DJI FPV-serien) hämtas och uppdatering av firmware sker automatiskt.
6. Drönaren startar om automatiskt efter att firmware-uppdateringen är klar.



- Se till att följa alla steg för att uppdatera den inbyggda hårdvaran. Annars kan uppdateringen misslyckas.
 - Firmware-uppdateringen tar omkring 11 minuter. Vid uppdatering av firmware är det vanligt att kardanupphängningen blir slapp och att drönaren startar om. Vänta tills uppdateringen är klar.
 - Se till att datorn är ansluten till internet.
 - Se till att enheten har tillräcklig ström innan du uppdaterar firmware. Innan du utför en uppdatering ska du säkerställa att det intelligenta flygbatteriet är laddat till minst 43 % och att glasögonbatteriet och fjärrkontrollen är laddad till minst 30 %.
 - Koppla inte ur USB-C-kabeln under en uppdatering.
 - Om det finns ytterligare batteri som behöver uppdateras efter att uppdateringen är klar ska du sätta i det i drönaren och slå på drönaren. Ett meddelande visas i glasögonen för att uppdatera batteriet. Se till att uppdatera batteriet före start.
 - Observera att uppdateringen kan återställa olika flygparametrar, såsom RTH-altitud och maximal flygsträcka. Innan du påbörjar uppdateringen ska du notera dina inställningar och återställa dem efter uppdateringen.
-

Eftermarknadsinformation

Besök <https://www.dji.com/support> för att läsa mer om servicepolicyer för reparation, reparationservice och support.

DJI-support

<http://www.dji.com/support>

Det här innehållet är föremål för ändringar.

Ladda ner den senaste versionen från

<https://www.dji.com/dji-fpv>

Om du har frågor om DJI kan du skicka ett meddelande till

DocSupport@dji.com.

Upphovsrätt © 2021 DJI Med ensamrätt.